

## MODIFICATION DES COUPELLES D'AMORTISSEUR:

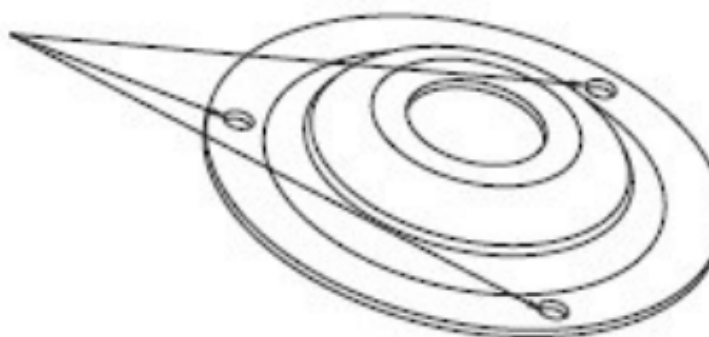

Meuler les trois têtes de vis de la coupelle d'amortisseur puis les chasser.

Contre-percer les trois trous à un  $\varnothing$  de 8.5mm. pour le passage des vis  $\varnothing 8$ .



## MONTAGE REHAUSSE AVANT ET BARRE ANTI RAPPROCHEMENT:

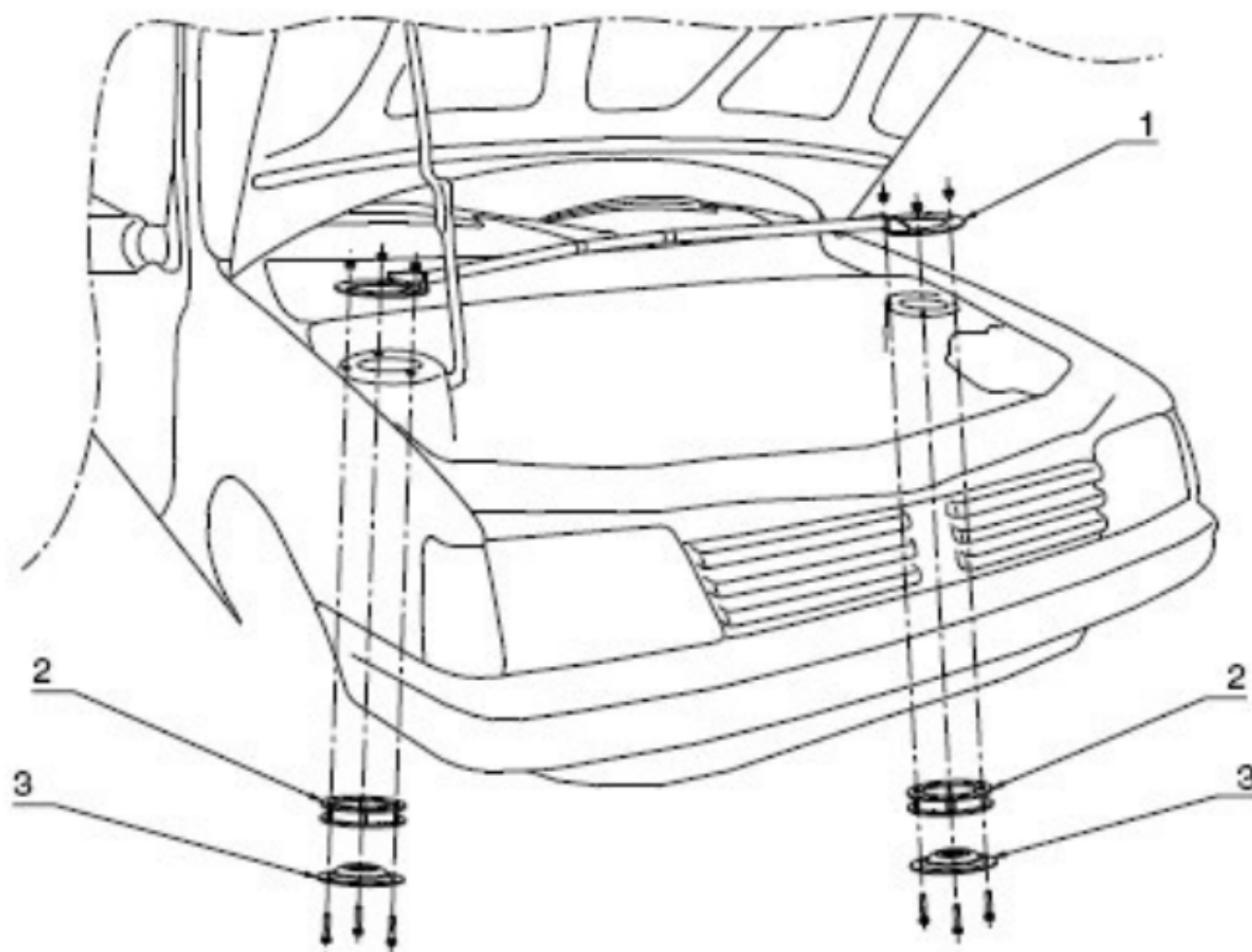

Rep.	Désignation
1	Barre anti-rapprochement
2	Cale de réhausse avant
3	Coupelle d'amortisseur modifiées

MONTAGE ENTRETOISE SUPPORT MOTEUR ET BOITE:

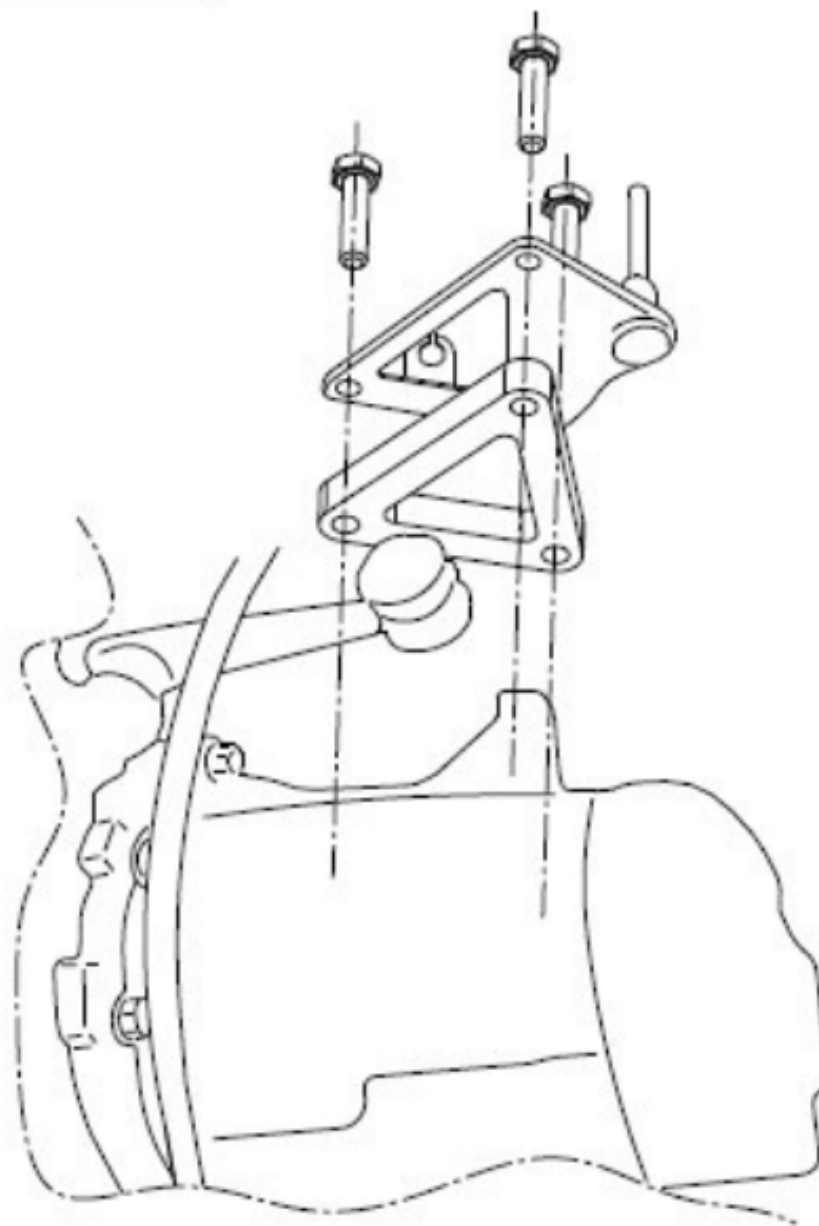
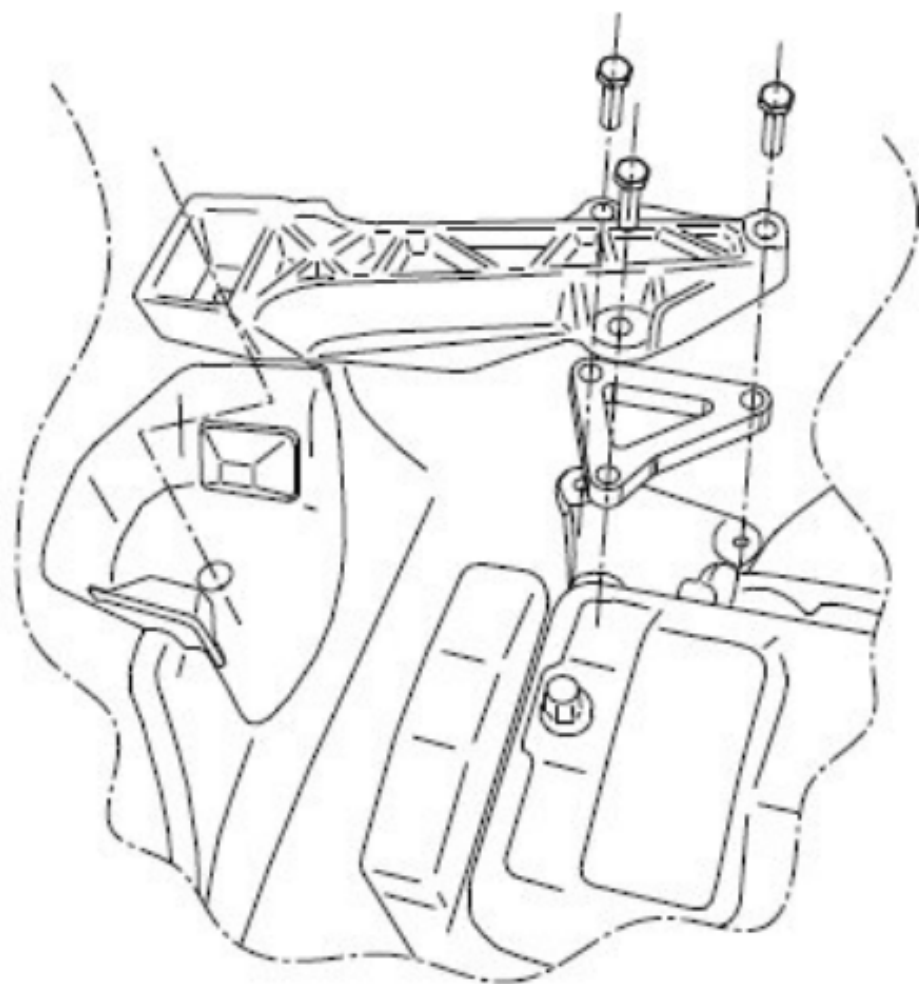

## MONTAGE ENTRETOISES BERCEAU ET SUPPORTS CENTRAUX DE SKI :

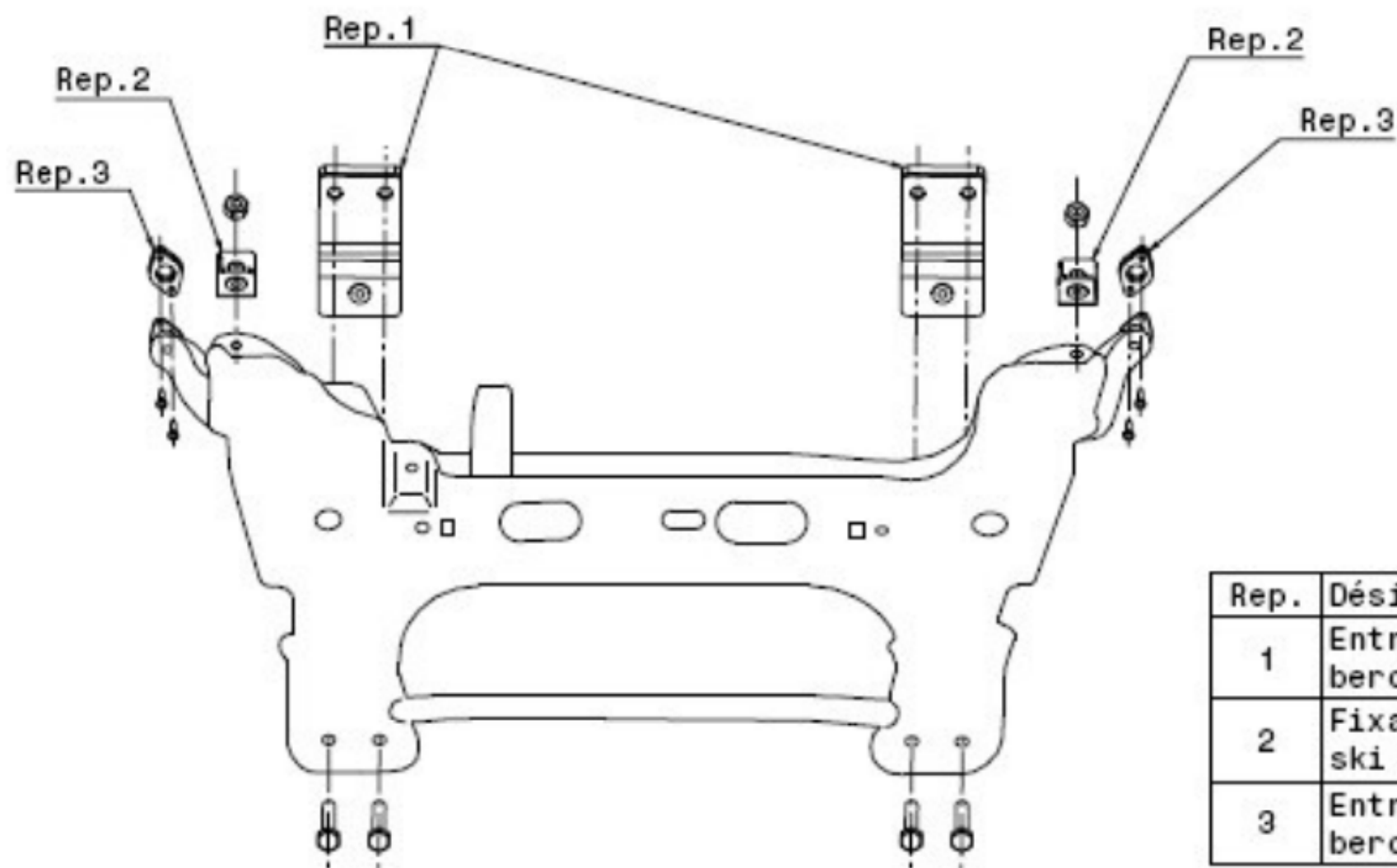

Rep.	Désignation
1	Entretoise de berceau arrière
2	Fixation centrale de ski de protection
3	Entretoise de berceau avant

## MONTAGE SUPPORT AVANT SKI :

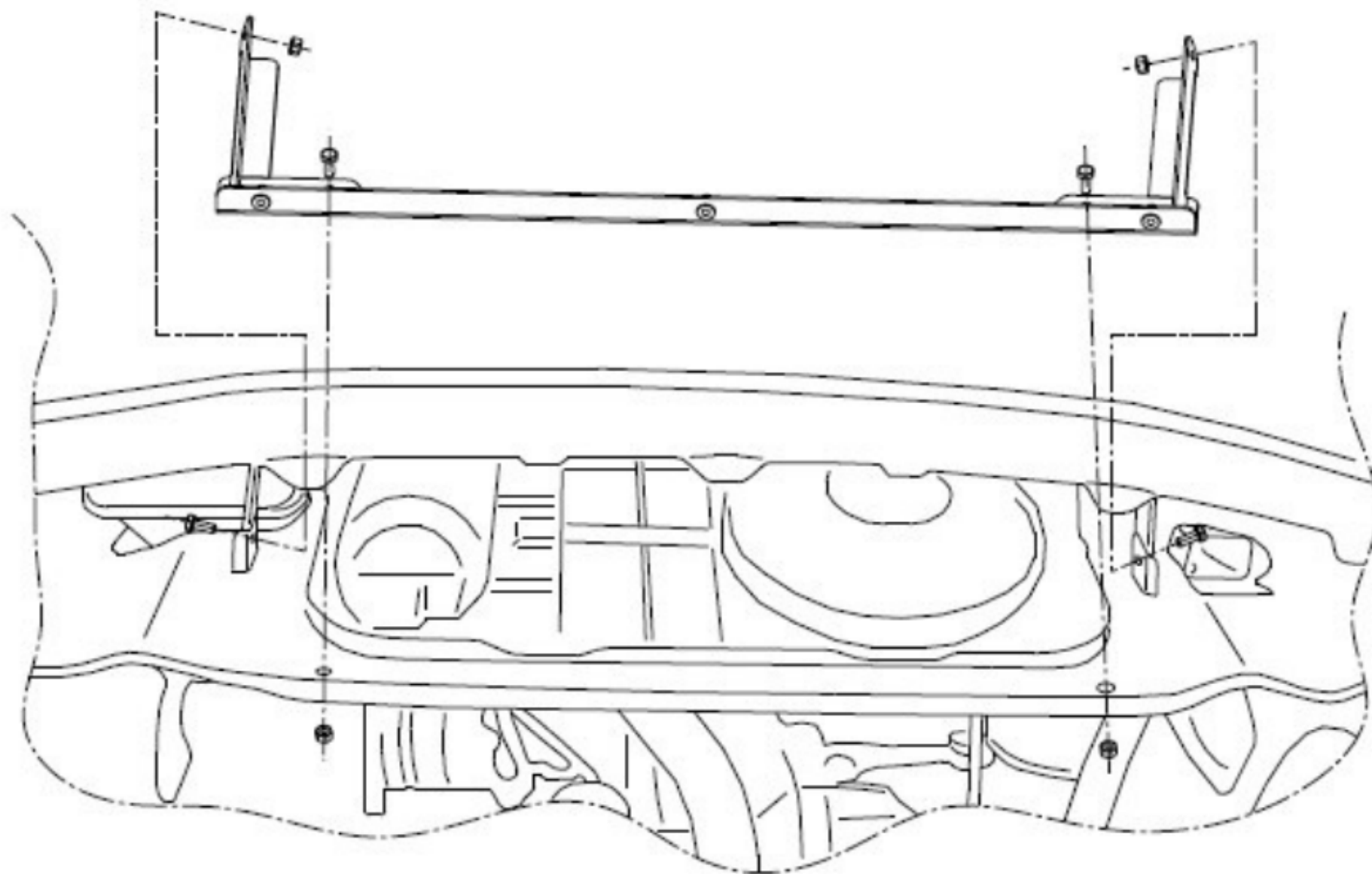

## MONTAGE DU SKI DE PROTECTION:

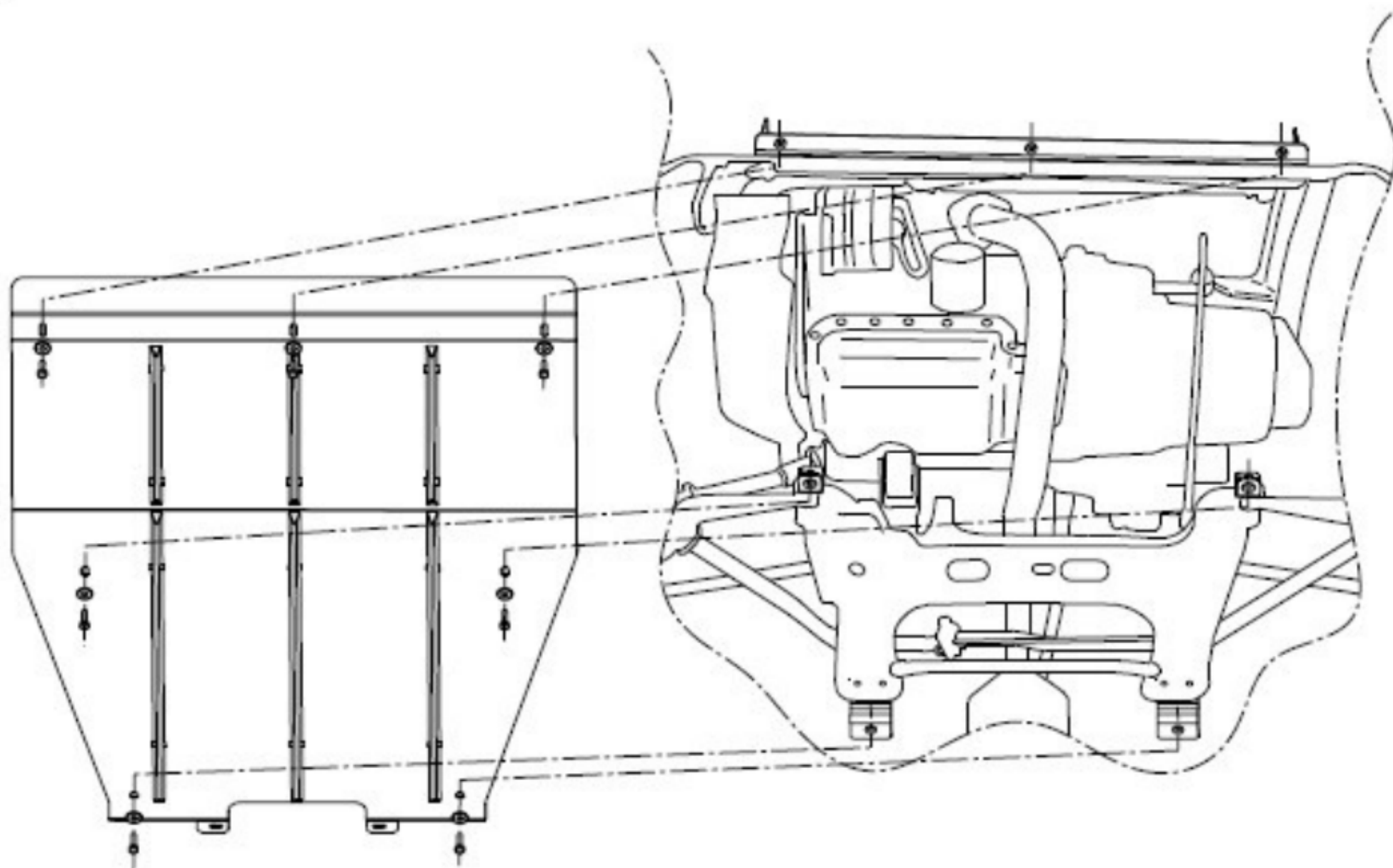

## MONTAGE TOLE DE PROTECTION SOUS CAISSE:

Rep.	Désignation
1	Tole de protection sous caisse droite
2	Tole de protection sous caisse gauche
3	Support toles de protection

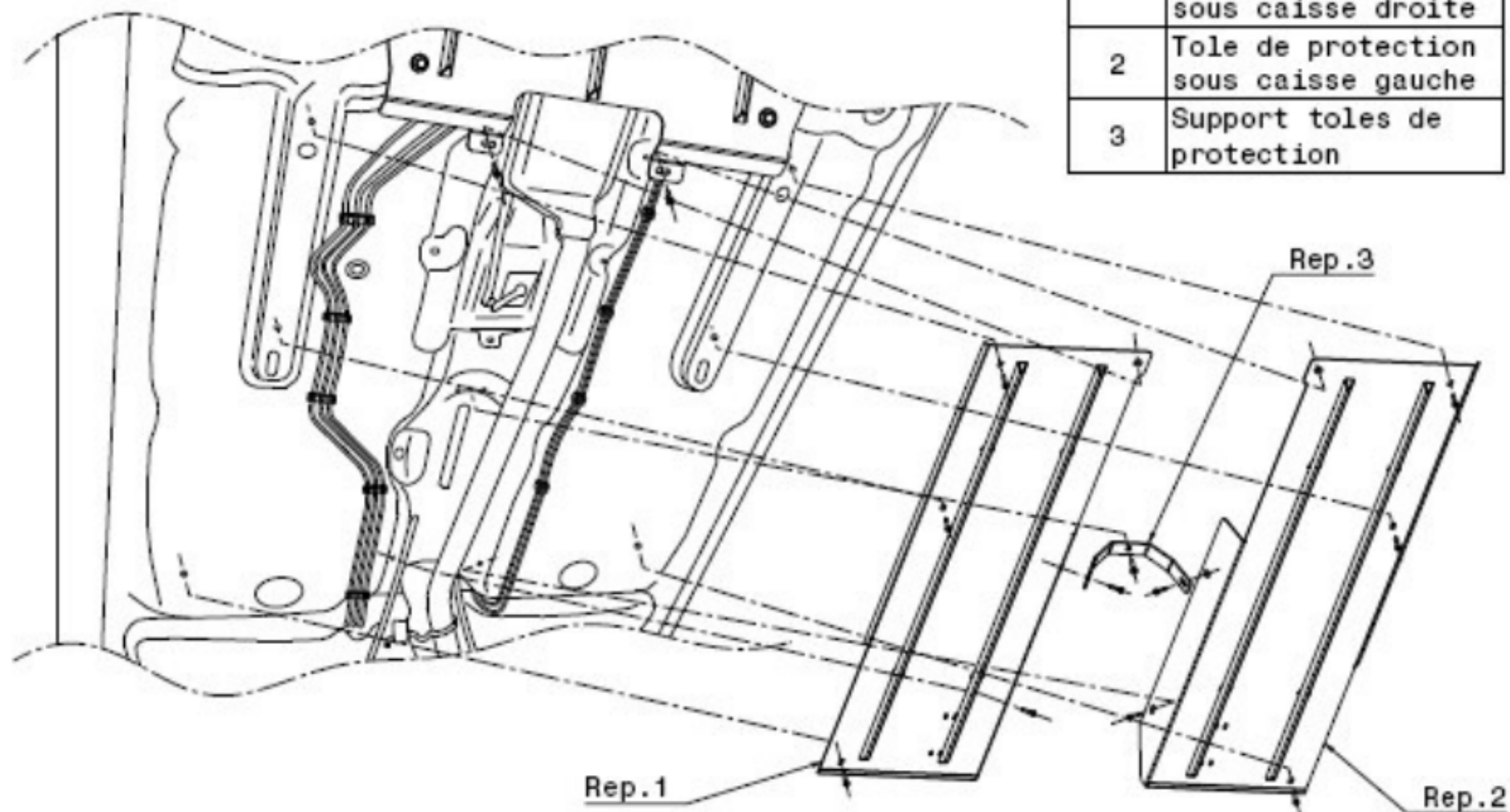

## MONTAGE REHAUSSE ARRIERE :

