

CHER AMI SPORTIF

Nous sommes heureux de vous présenter notre catalogue de pièces et d'accessoires compétition "PEUGEOT SPORT".

Il est le fruit du travail de toute notre équipe, aussi bien techniciens que commerçants.

Notre souhait est de répondre aux besoins que vous avez pour courir au plus haut niveau, en amateur passionné ou tout simplement pour personnaliser votre voiture de la gamme PEUGEOT.

Le réseau et nous-mêmes assurerons la distribution de tous ces produits à caractère sportif.

Nous comptons maintenant sur vous pour faire briller les couleurs d'AUTOMOBILES PEUGEOT.

A BIENTÔT SUR LES ROUTES.

Jean-Pierre NICOLAS
Chef Département Compétition Clients

Toutes les pièces du catalogue ci-joint
seront distribuées

BOUTIQUE PEUGEOT SPORT

3, rue LATECOERE - BP 68

78140 VELIZY CEDEX

Tél. : 01 30 70 21 02 - Fax : 01 30 70 21 03

Ouvert du lundi au vendredi
8h30 - 12h00 / 14h00 - 17h00



Dans le réseau PEUGEOT.



A domicile en contre-remboursement

1600 N	= 205 GTI Groupe N 1600 cm ³
1600 A	= 205 GTI Groupe A 1600 cm ³
1900 N	= 205 GTI Groupe N 1900 cm ³
1900 A	= 205 GTI Groupe A 1900 cm ³
309	= 309 GTI 8 soupapes
TM	= Tous modèles
309.16 N	= 309 GTI 16 Groupe N
309.16A	= 309 GTI 16 Groupe A

G A R A N T I E

PEUGEOT SPORT attire l'attention de son aimable clientèle sur le fait que les pièces destinées à l'adaptation des véhicules des marques PEUGEOT, en vue de compétition, peuvent présenter des caractéristiques telles qu'elles rendent leur circulation interdite sur des chaussées ouvertes à la circulation publique dans la mesure où elles modifient sensiblement les caractéristiques des véhicules telles que décrites dans le procès-verbal de réception délivré par le service des Mines : bruit, pollution, vitesse maximum, dimension des pneumatiques, etc.

D'autre part, toutes ces pièces compétition ne font l'objet d'aucune garantie contractuelle particulière.

A T T E N T I O N

Les prix indiqués sur notre tarif n'ont qu'une valeur indicative, et sont susceptibles de changer à la facturation suite à des évolutions techniques du produit. Les pièces compétitions ne sont ni reprises ni échangées.



Christian Guyard



Georges Levy



Christian Pecarrere



Madeleine Sellier



Serge Magnol



Daniel Chalain



Fabien Berment



Pierre Julien



Driss Assissou



Michel Saint-Cyr



David Lecomte



Thierry Delcher



Bernard Emptoz



Philippe Terrier



PEUGEOT
sport

www.boutiquepeugeot.com

Champion
du Monde
des Rallyes
2000
World Rally Champion



Une équipe à votre service
A team at your service

PRÉSENTATION DES DIFFÉRENTS MODÈLES

205 GTI	Groupe N 1600 105 ch	Groupe N 1600 115 ch	Groupe N 1900
Moteur	XU5J cylindrée 1580 cm ³	XU5JA cylindrée 1580 cm ³	XU9JA cylindrée 1900 cm ³
Alésage x course	83 mm x 73 mm	83 mm x 73 mm	83 mm x 88 mm
Taux de compression	9,8/1	9,8/1	
Puissance	105 ch à 6 250 tr/mn	115 ch à 6 250 tr/mn	130 ch à 6 000 tr/mn
Couple maxi	13,8 mkg à 4 000 tr/mn	13,8 mkg à 4 000 tr/mn	16,8 mkg à 4 750 tr/mn
Régime maxi	6 900 tr/mn	6 900 tr/mn	8 000 tr/mn
Poids minimum	780 kg	780 kg	780 kg

205 GTI	Groupe A 1600	Groupe A 1900
Moteur	XU5J cylindrée 1598 cm ³	XU9JA cylindrée 1927 cm ³
Alésage x course	83,45 mm x 73 mm	83,50 mm x 88 mm
Taux de compression	11,4/1	11,5/1
Puissance	135 ch à 7 500 tr/mn	166 ch à 7 000 tr/mn
Couple maxi	15,5 mkg à 5 500 tr/mn	19,4 mkg à 5 700 tr/mn
Régime maxi	8 000 tr/mn	8 000 tr/mn
Poids minimum	800 kg	860 kg

309 GTI 16	Groupe N	Groupe A
Moteur	XU9J4 cylindrée 1905 cm ³	XU9J4 cylindrée 1927 cm ³
Alésage x course	83 mm x 88 mm	83,50 mm x 88 mm
Taux de compression	10,7/1	11,7/1
Puissance	165 ch	205 ch
Couple maxi	18,5 mkg à 5 000 tr/mn	21,5 mkg à 6 500 tr/mn
Régime maxi	7 200 tr/mn	7 700 tr/mn

M O T E U R

T R A N S M I S S I O N

S U S P E N S I O N

D I R E C T I O N

F R E I N A G E

C A R R O S S E R I E

A C C E S S O I R E S

T A B L E

TABLEAU RECAPITULATIF DES BOUGIES

	BN2 / S59C	BN60 / C59C	BN60Y/ C59YC	S279YC	C57C	S6YC	C59R	SERIE	C57R	RFC62 LS3	FC96 LS3	NGK C8E
106 Rallye 1300	N											
	A											
	KC											
106 XSI 1360	N											
	A											
106 Rallye 1600 8 S	N											
	KC											
106 Rallye 1600 16 S	180											
	KC 200											
205 Rallye 1300	N											
	A											
205 1600	N											
	A											
205 1600 kit 125cv	125CV											
205 1900 309 8S	N											
	A											
309 S16	N											
	A											
	A"EV"											
	N											
306	A											
	KC"R"											
	KC"U"											
505	200CV											

Références PEUGEOT SPORT / 10017-01 / 10017-02 / 10017-00 / 16001-00 / 70017-01 / 20000-01 / 610017-01 / SERIE / K70017-01 / 6M10017-01 / 6M10017-02 / 50501-15

CARTER CYLINDRES



205/309 GTI 8 soupapes

3	19032-00	Jeu de de coussinets de palier	1600/1900A
4	19033-00	Jeu de de coussinets de bielle	1900A

CULASSE

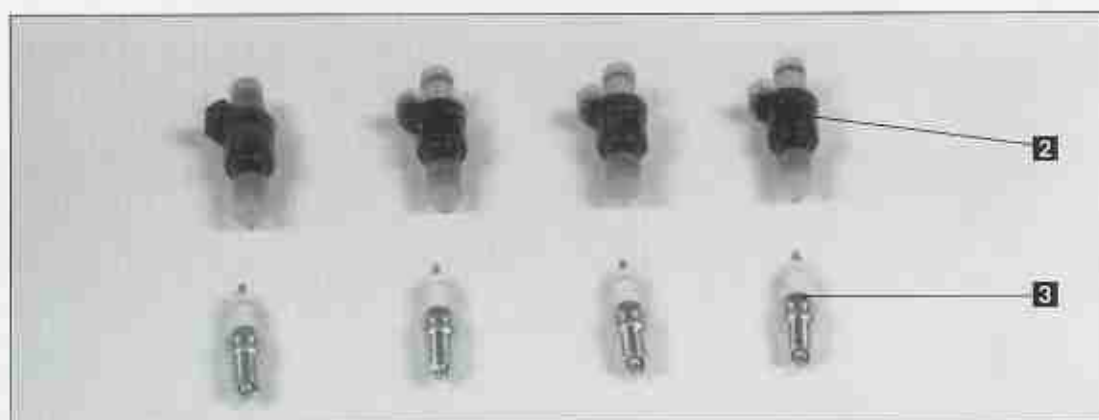

205/309 GTI

2	19019-00	Injecteur	1900A
3	16001-00	Bougie CHAMPION S 279 YC	1600N
	10017-01	Bougie CHAMPION S 59 C	1600/1900/A/N
	19001-00	Bougie CHAMPION C 59 YC	1900A

CULASSE

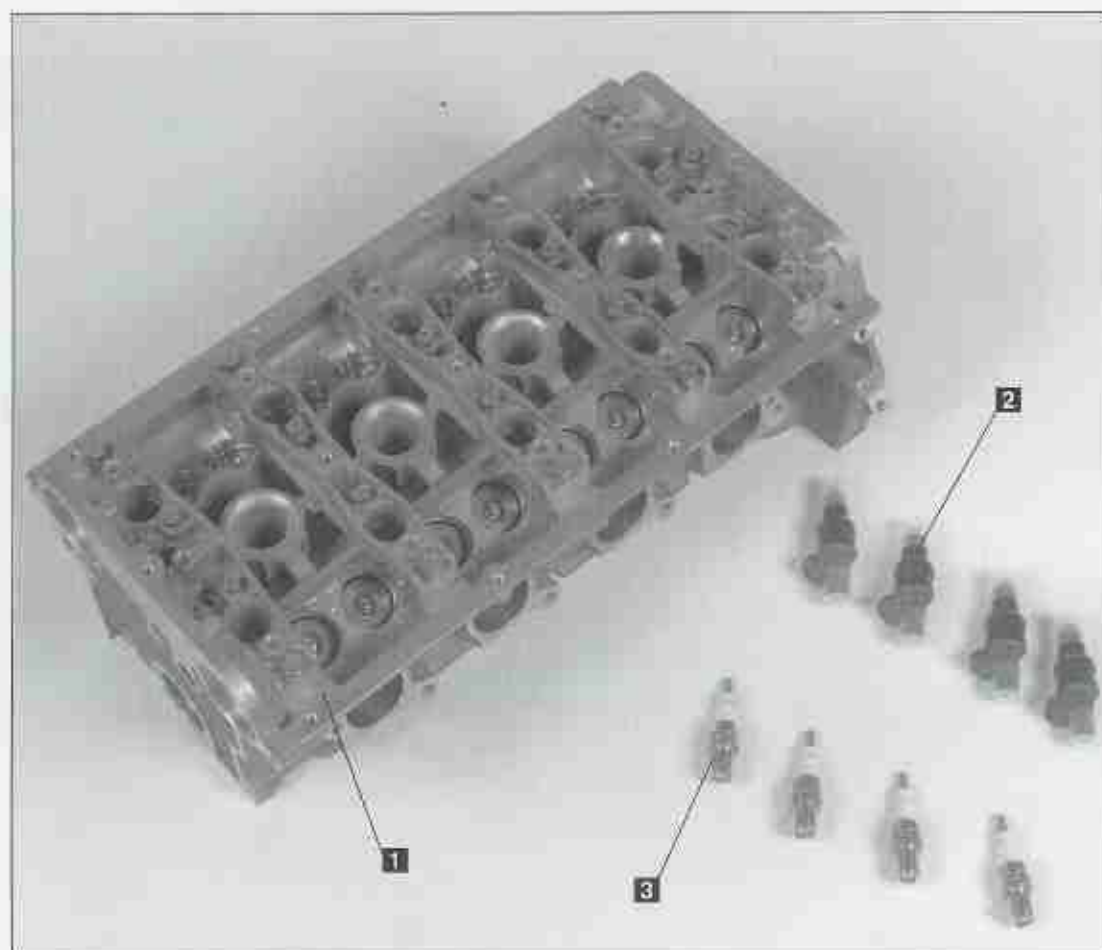

309 GTI. 16 Gr. A

316006-09	Pastille de réglage à rectifier 5,5 mm
316010-00	Poussoir de soupape mécanique
319006-15	Ressort de soupape sélectionné 8000 trs/mn
319006-15E	Coupelle sup. de ressort «acier» 8000 trs/mn

2	319019-00	Injecteur
3	70017-01	Bougie CHAMPION C 57 C

ARBRE A CAMES

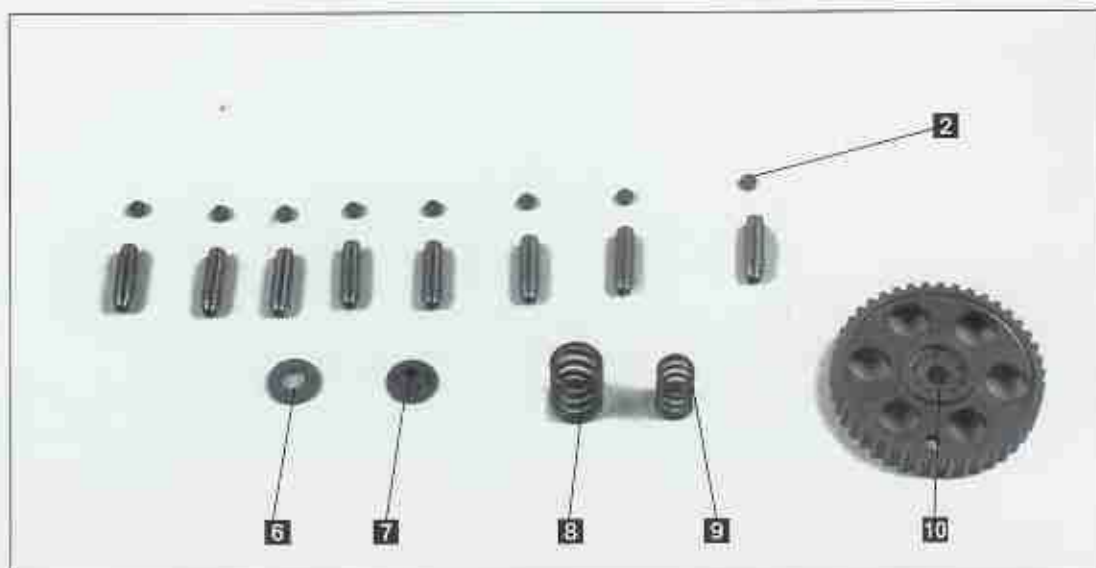

205/309 GTI

2	16006-09	Postille de réglage de soupape à rectifier Ep = 3,5mm.
6	19006-07	Coupelle inférieure de ressort de soupape
7	19006-06	Coupelle supérieure de ressort de soupape
8	19006-05	Ressort extérieur de soupape
9	19006-04	Ressort inférieur de soupape
10	16007-21	Roue de distribution
	19006-03	Soupape d'échappement 1900
	19020-90	Régulateur de pression d'essence réglable de 2 à 6 bars

ARBRE A CAMES

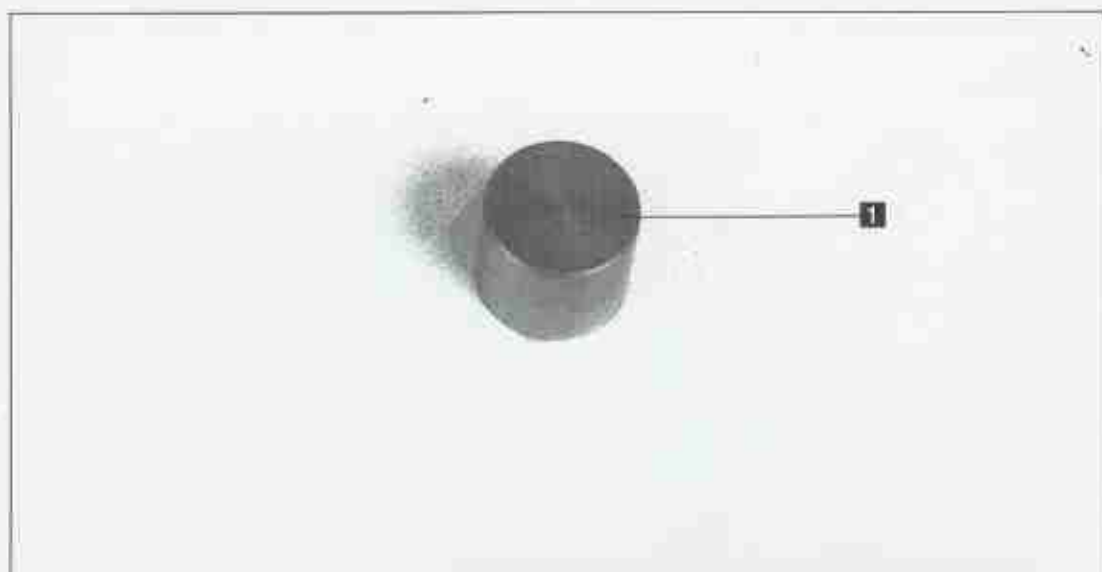

309 GTI.16 Gr. N

1	316011-00	Poussoir de contrôle (pour contrôles FIA)
	319008-01	Piston série
	316016-00	Joint de culasse série

ARBRE A CAMES



309 GTI.16 Gr. A

1	319003-01	Arbre à cames admission acier
2	319003-02	Arbre à cames échappement acier
5	316006-09	Pastille de réglage à rectifier 5,5 mm
6	316010-00	Poussoir de soupape mécanique

BIELLES ET PISTONS

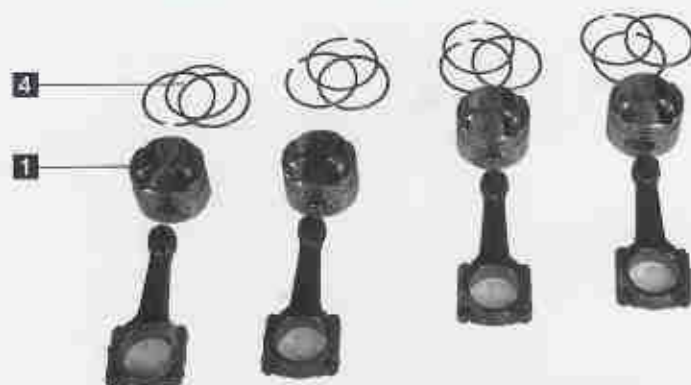

309 GTI.16 Gr. A

- | | | |
|----------|------------------|---|
| 1 | 319028-00 | Piston forgé «MAHLE» avec axe et segments |
| 4 | 319028-04 | Jeu de segments pour piston «MAHLE» |

PISTONS ET CHEMISES

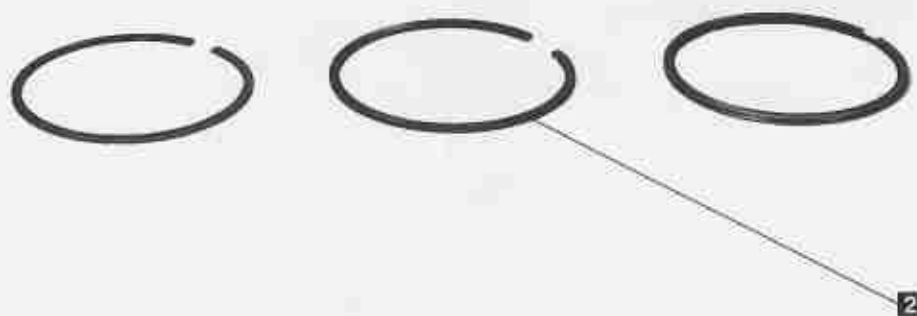

205/309 GTI

- | | | |
|----------|-----------------|--------------------------------|
| 2 | 16004-02 | Jeu de segments pour un piston |
|----------|-----------------|--------------------------------|

JOINTS MOTEUR

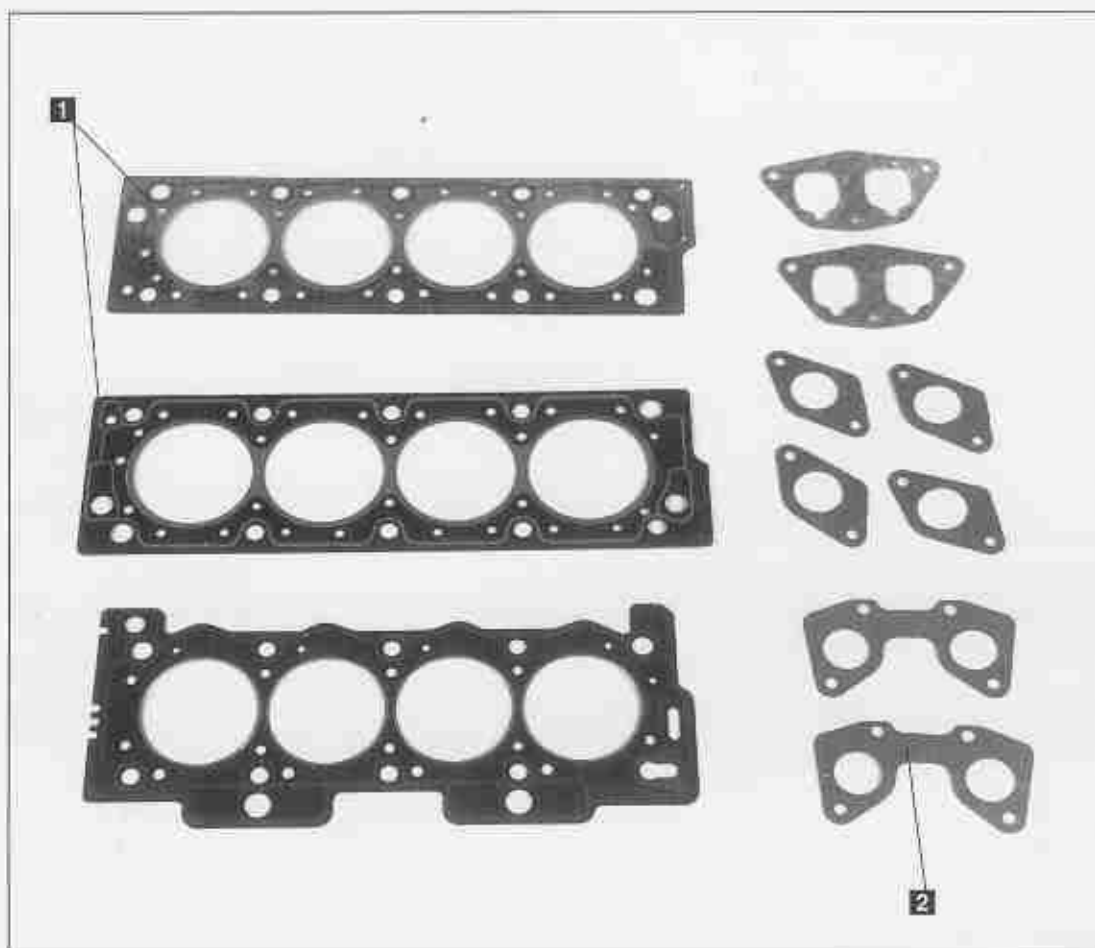

205/309 GTI

1	19016-00	Joint de culasse inox	1900A
	319016-00	Joint de culasse inox	309-16A
	316016-00	Joint de culasse série	309-16N
2	16017-00	Joint d'admission X 2	1600A/N

CARTER D'HUILE



309 GTI.16 Gr. A

719026-00 KIT CARTER D'HUILE ANTI-DEJAUGEAGE

CARTER D'HUILE



309 GTI.16 Gr. N

319024-00

Carter d'huile cloisonné
(pour modèles de série non équipés de carter anti-déjaugage)

INJECTION

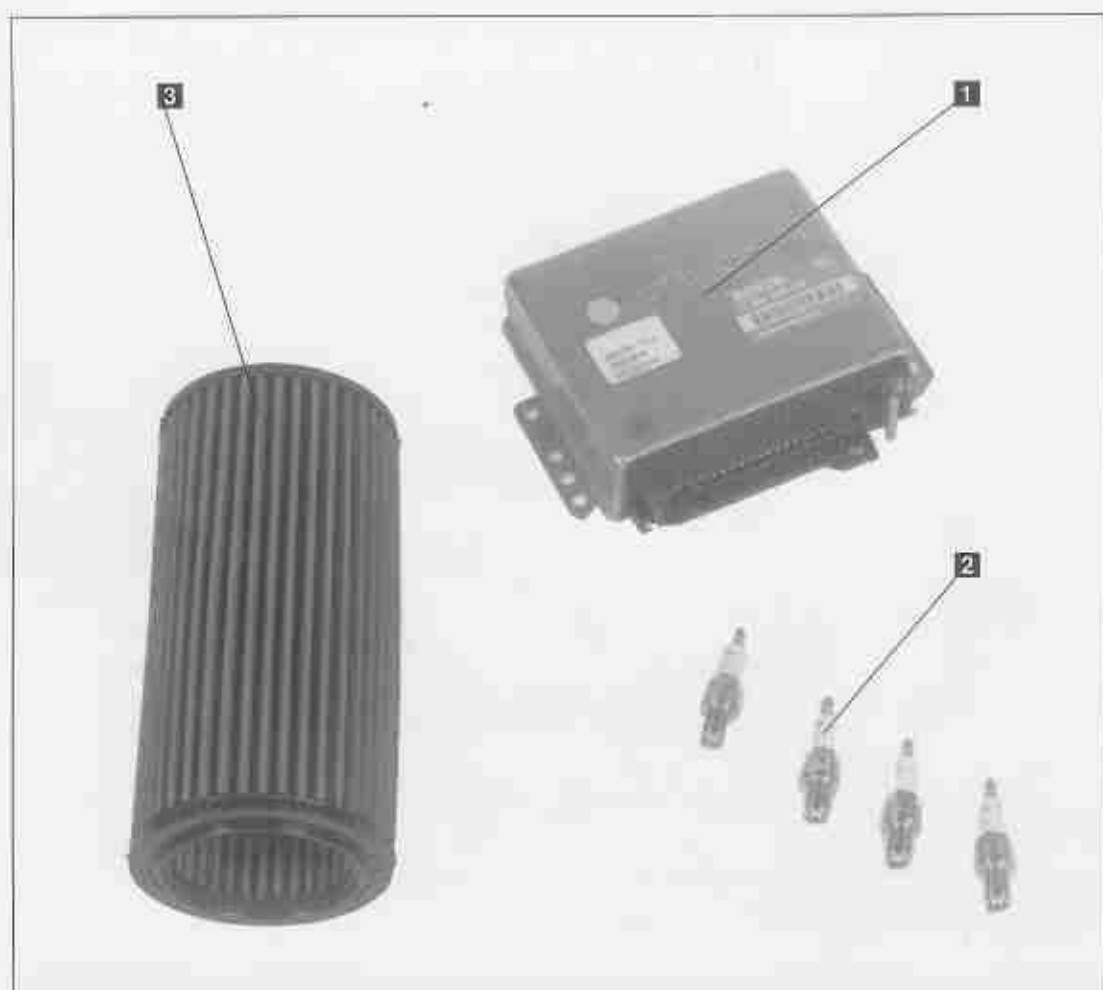

309 GTI.16 Gr. N

1	316100-17	Calculateur modifié 55 broches arbres à cames Gr.N
2	10017-02	Bougie CHAMPION C.59 C
3	319021-02	Filtere d'air

RADIATEUR ET CANALISATIONS

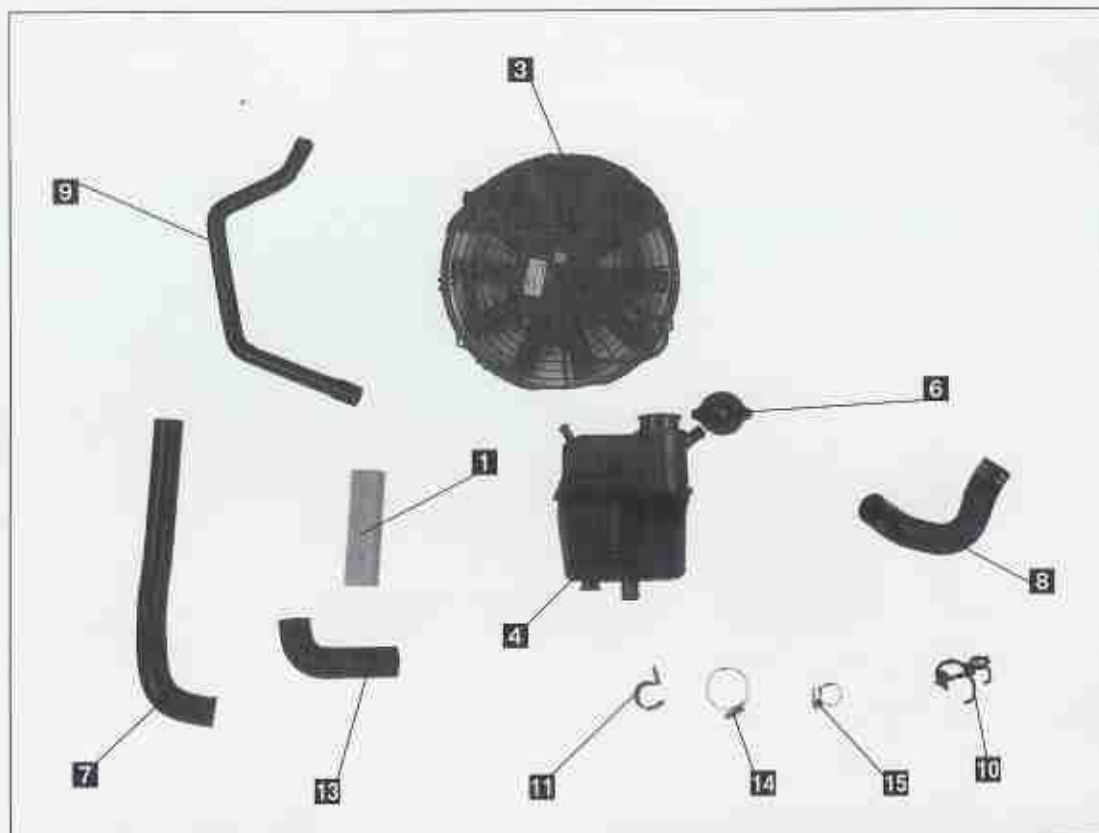

309 GTI.16 Gr. A

1	319007-02	Cale fixation radiateur	1
2	319007-04	Joint de thermocontact	1
3	19007-06	Moto-ventilateur	1
4	319007-05	Boîte de dégazage	1
5	319007-07	Durite de dégazage	1
6	319007-08	Bouchon de boîte de dégazage	1
7	319007-09	Durite entrée radiateur	1
8	319007-12	Durite boîtier entrée d'eau	1
9	319007-13	Durite dégazage sur boîtier entrée eau	1
10	319007-17	Agrafe sur durite retour	1
11	319007-18	Agrafe sur durite	1
12	319007-19	Rondelle sur durite retour	1
13	319007-20	Durite sortie radiateur	1
14	19005-14	Collier serflex 35/45	9
15	19031-05	Collier 12/20	1

FIXATIONS MOTEUR

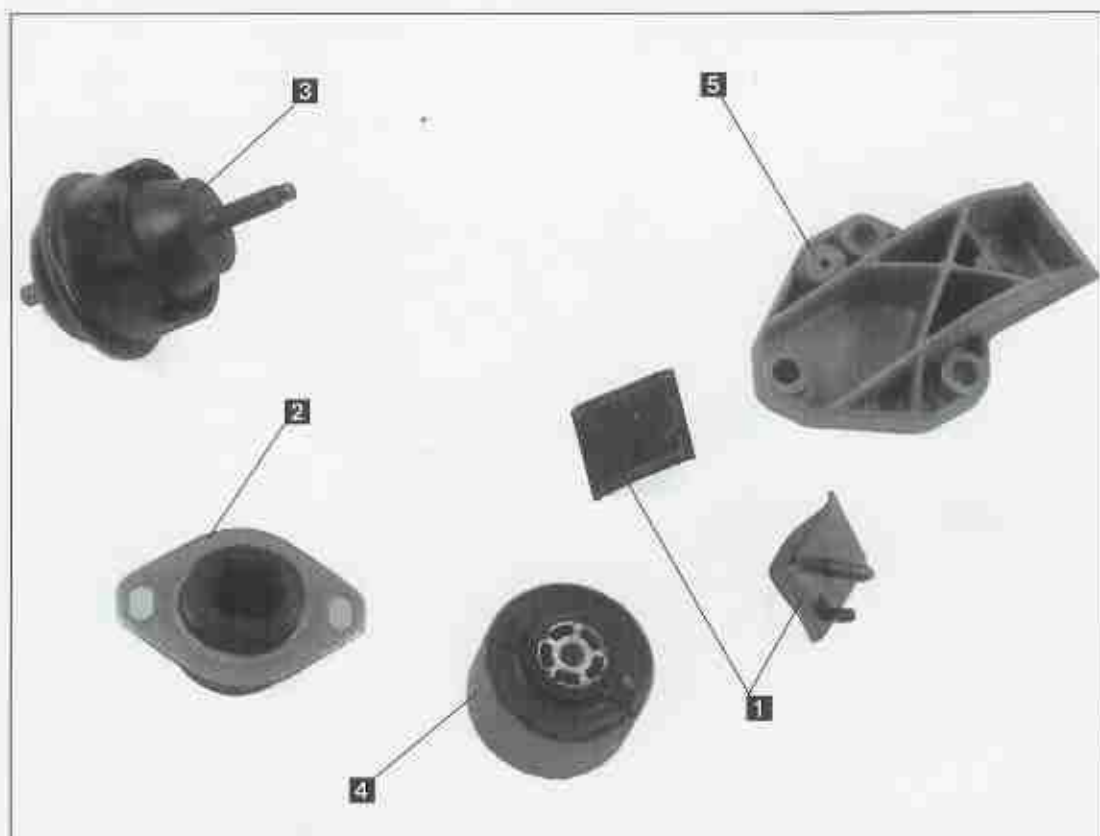

1205/309 GTI

	17000-00	KIT SILENTBLOCS DURS MOTEUR	1600/1900 N
1	17000-01	Butée élastique support moteur	1600/1900 N
2	317000-02	Support élastique gauche	1600/1900 N
3	317000-03	Support moteur droit	1600/1900 N
4	317000-04	Support moteur limiteur	1600/1900 N
5	17024-00	Support moteur alu. renforcé	1600/1900 N

FIXATIONS MOTEUR

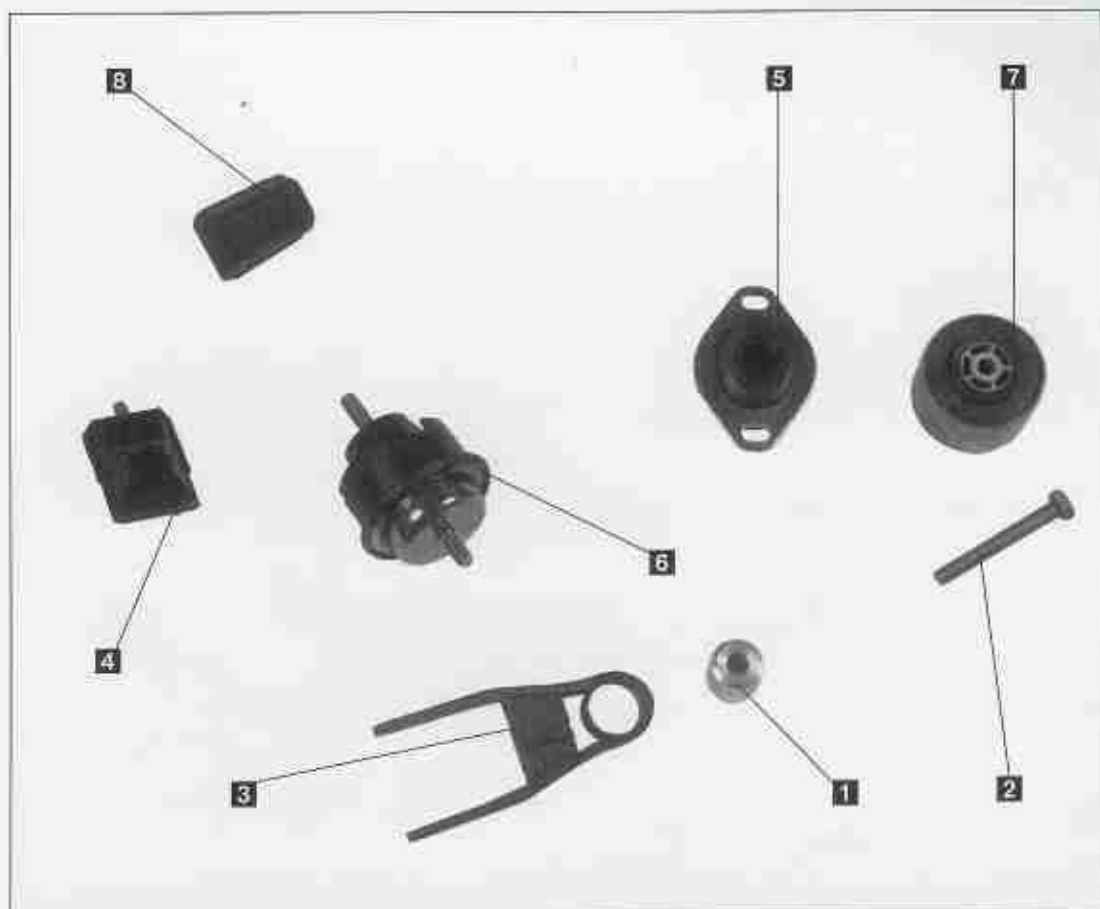

309 GTI.16 Gr. N

	317018-00	KIT SUPPORTS MOTEUR - SILENTBLOCS DURS	
1	17018-03	Bague support moteur	1
2	19018-07	Vis HM10 L = 80	1
3	39026-16	Chape inférieure renforcée	1
4	317000-01	Butée élastique	2
5	317000-02	Support moteur gauche	1
6	317000-03	Support moteur sup. D	1
7	317000-04	Support moteur inférieur	1
8	317000-05	Butée de détente	1
	317000-11	Butée élastique	

ECHAPPEMENT

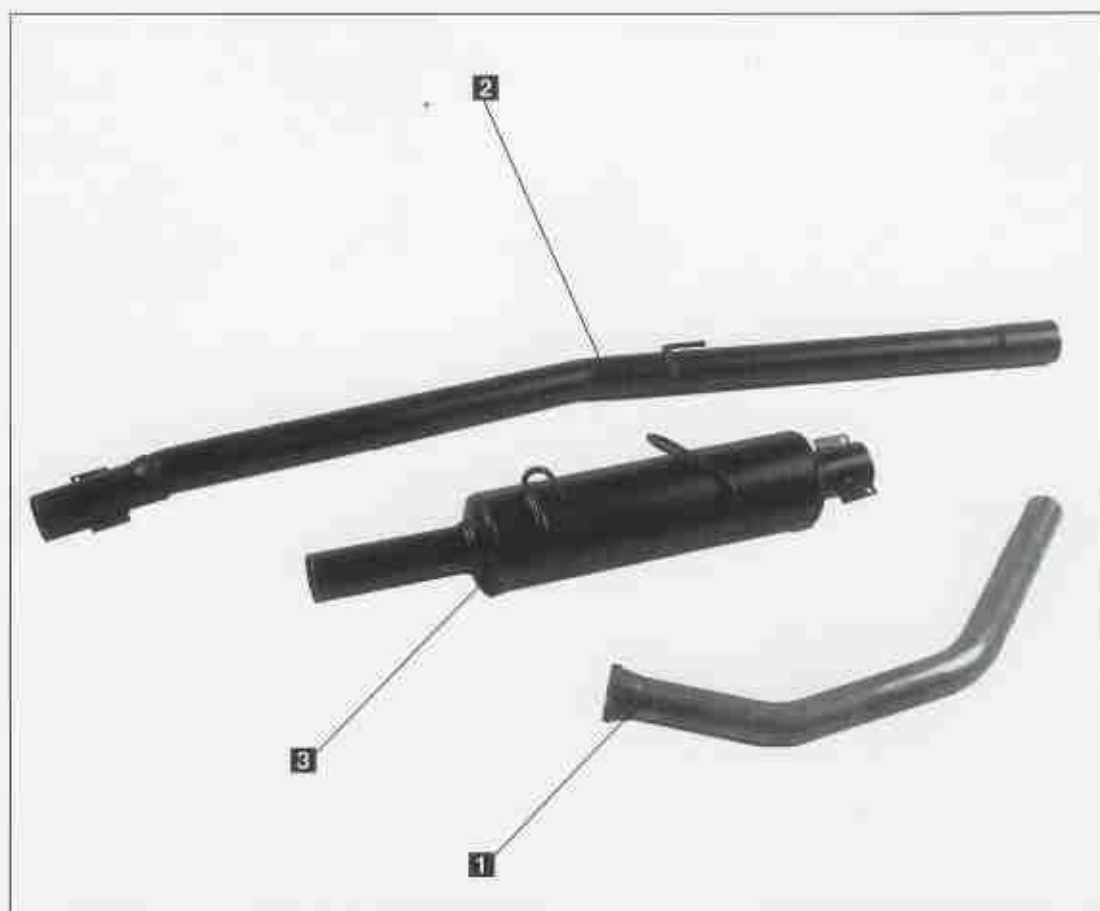

205/309 GTI

	19023-00	LIGNE D'ÉCHAPPEMENT COMPLETE	
1	19023-01	Tube siamois	1600/1900 A
2	19023-02	Tube intermédiaire	1600/1900 A
3	19023-03	Silencieux AR	1600/1900 A
	19023-10	Kit fixation échappement	1600/1900 A
	19088-00	LIGNE D'ÉCHAPPEMENT COMPLETE	<i>Jusqu'à 1990</i>
	19088-01	Tube intermédiaire	1600/1900 N
	82023-03	Silencieux	1600/1900 N
	19090-00	LIGNE D'ÉCHAPPEMENT COMPLETE	<i>(à partir 1990)</i>
	19090-02	Tube intermédiaire	1600/1900 N
	19090-01	Silencieux	1600/1900 N
	39090-00	LIGNE D'ÉCHAPPEMENT COMPLETE	309 16N 309 8S
	19090-02	Tube intermédiaire	
	39090-01	Silencieux	
	319023-00	LIGNE D'ÉCHAPPEMENT COMPLETE	309 16A 309 8S

REGULATEUR



205/309 GTI



19020-90

Régulateur réglable (2 à 6 bars)

TRANSMISSION

Désignation

Page

EMBAYAGE MECANISME/FRICTION	25
ENSEMBLE BOITE/PONT	26/27
ARBRE PRIMAIRE - PIGNON	28
DIFFERENTIEL	29
TRANSMISSIONS	30
COMMANDE BOÎTE DE VITESSES	31

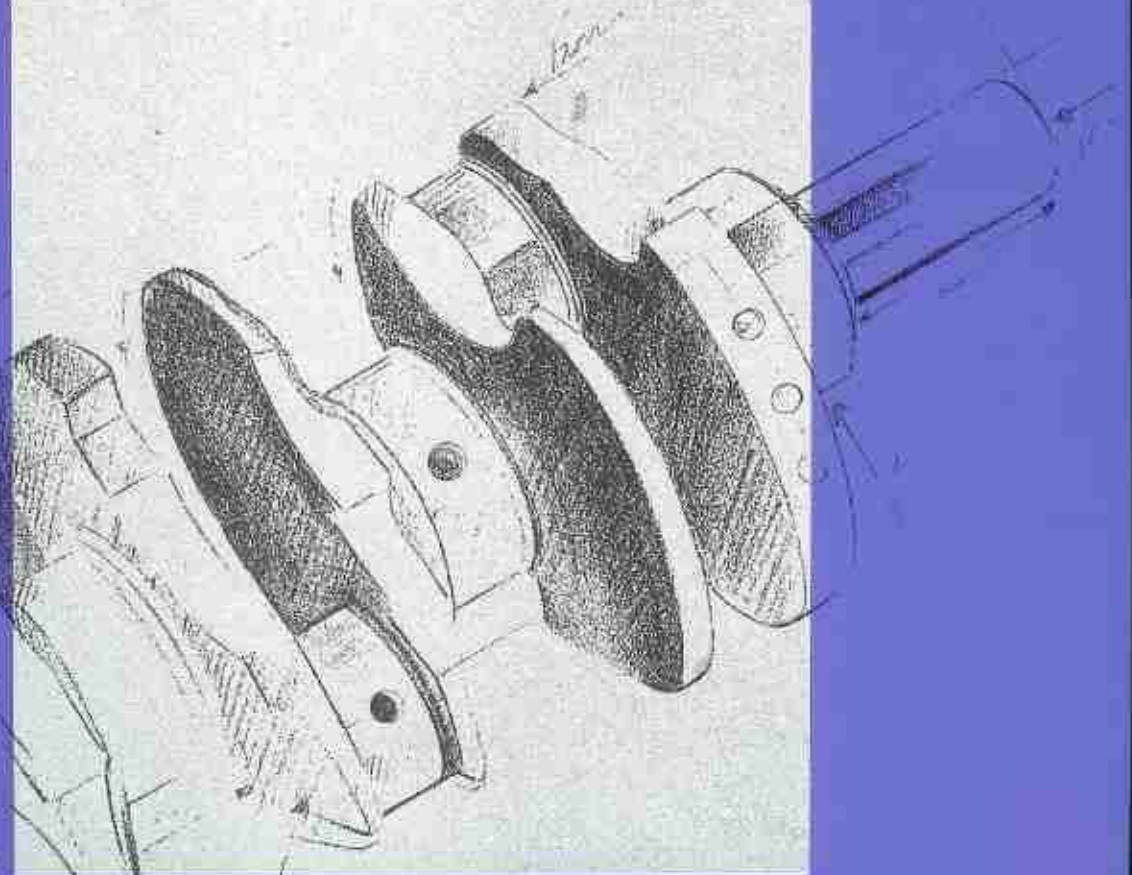

EMBAYAGE MECANISME / FRICTION

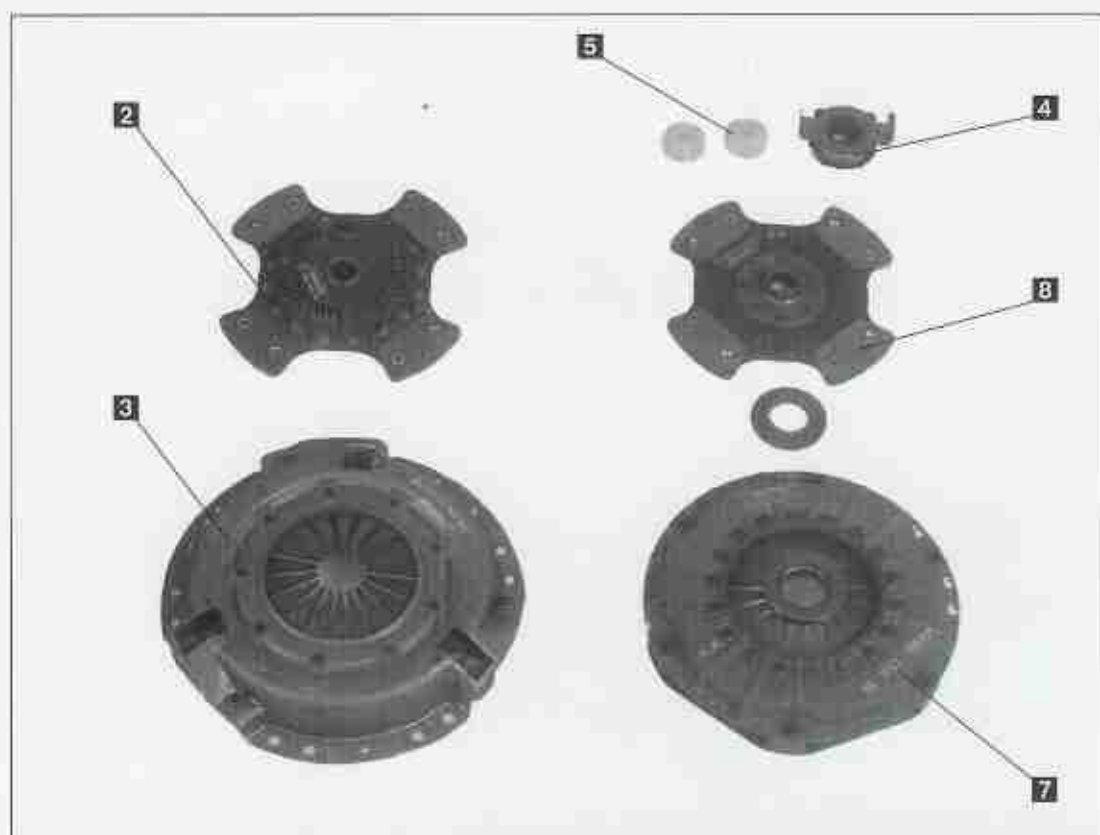

205/309 GTI

19701-00		KIT EMBRAYAGE COMPLET	
2	19701-01	Disque métallique 3 patins rigides 1600/1900 A/N	
	339701-01	Disque métallique à moyeu amorti	309 16N
3	19701-02	Mécanisme d'embrayage	1600/1900 A
	39701-02	Mécanisme d'embrayage	309 16N
4	19701-03	Butée BE 1	
	73087-00	Butée BE 3	
5	19701-04	Manchon sur câble	
7	73085-00	Mécanisme d'embrayage SACHS	309 16A
8	73086-00	Disque d'embrayage SACHS	309 16A

ENSEMBLE BOITE / PONT

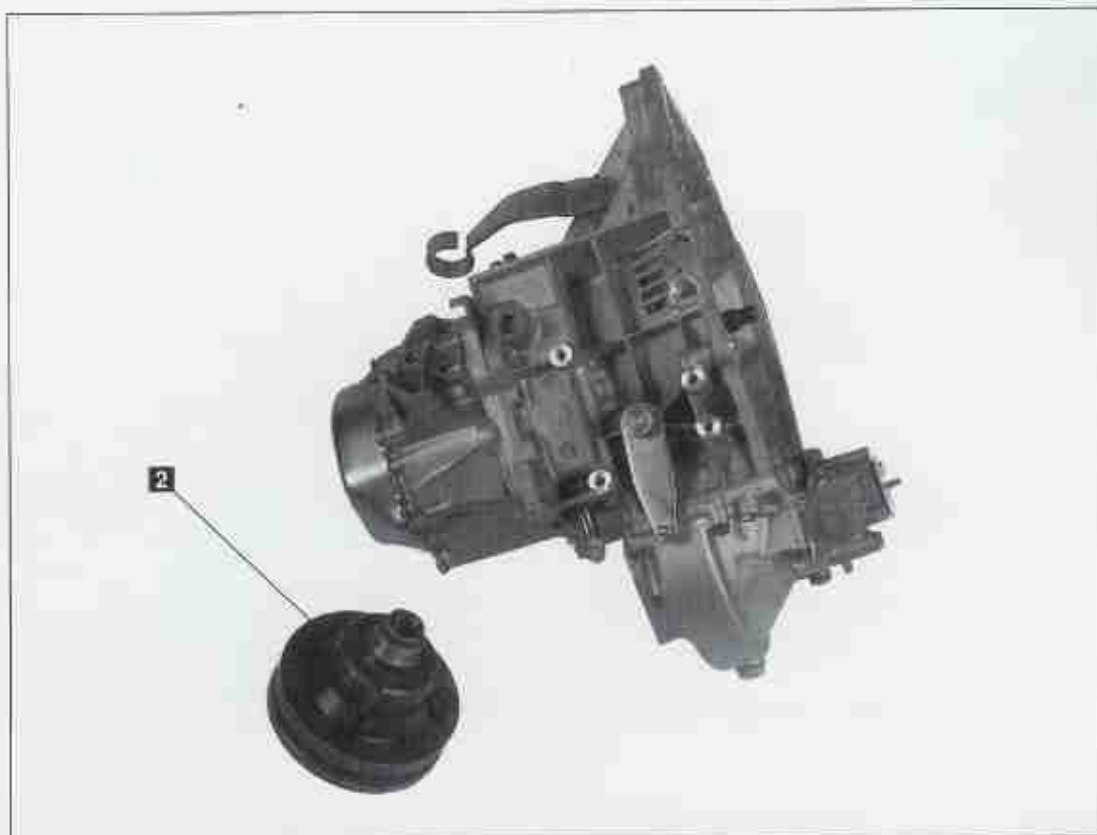

205/309 GTI

319800-00	BOITE A 6 VITESSES ASSEMBLEE sans autobloquant, couple 12X57	309 16A
319801-00	BOITE A 6 VITESSES ASSEMBLEE sans autobloquant, couple 13X68	309 16A
2	339704-00 DIFFERENTIEL AUTOBLOQUANT COMPLET	
339704-01	Boîtier nu	1
339704-02	Couvercle	1
339704-14	Vis de boîtier	8
10500-05	Axe de satellite	2
16704-14	Satellite	4
10500-07	Coquille	2
10500-08	Rondelle de friction cannelée	4
10500-09	Rondelle belleville	1
10500-19	Disque de friction ep = 1,9	
10500-20	Disque de friction ep = 2,0	
10500-21	Disque de friction ep = 2,1	
16704-02	Rondelle de boîtier	2
16704-03	Planétaire	2
339704-55	Couronne 55 dents	
339704-57	Couronne 57 dents	
339704-59	Couronne 59 dents	
319800-30	Arbre secondaire 12 dents	
719704-00	Differential autobloquant à disques pour transmission "série"	

ENSEMBLE BOITE/PONT

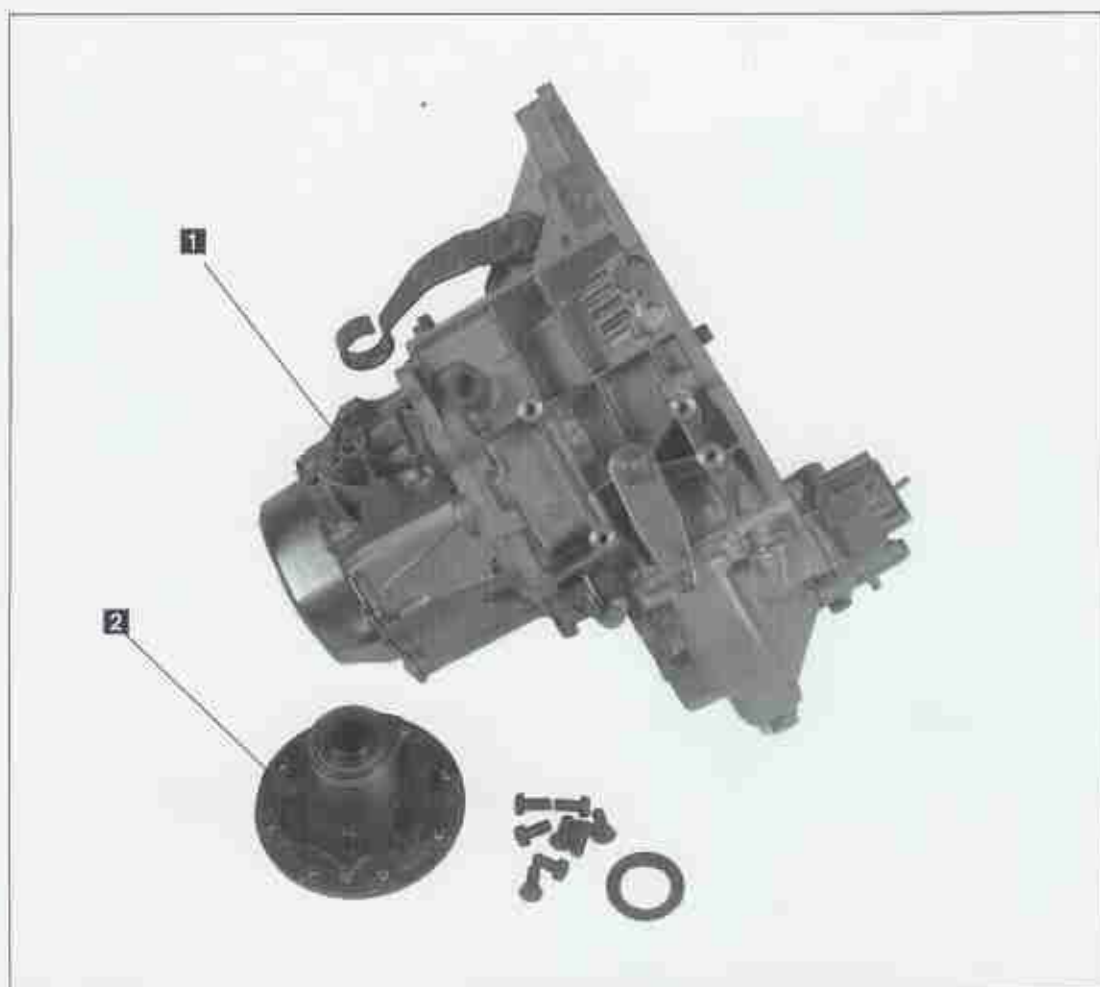

309 GTI.16

1	316800-00	Boîte/pont complète renforcée Groupe N
2	319704-00	Différentiel complet au détail. 1600/1900/309 16N
	716800-13	Arbre secondaire 13 dents boîte 5
	716800-68	Couronne 68 dents boîte 5

ARBRE PRIMAIRE - PIGNONS

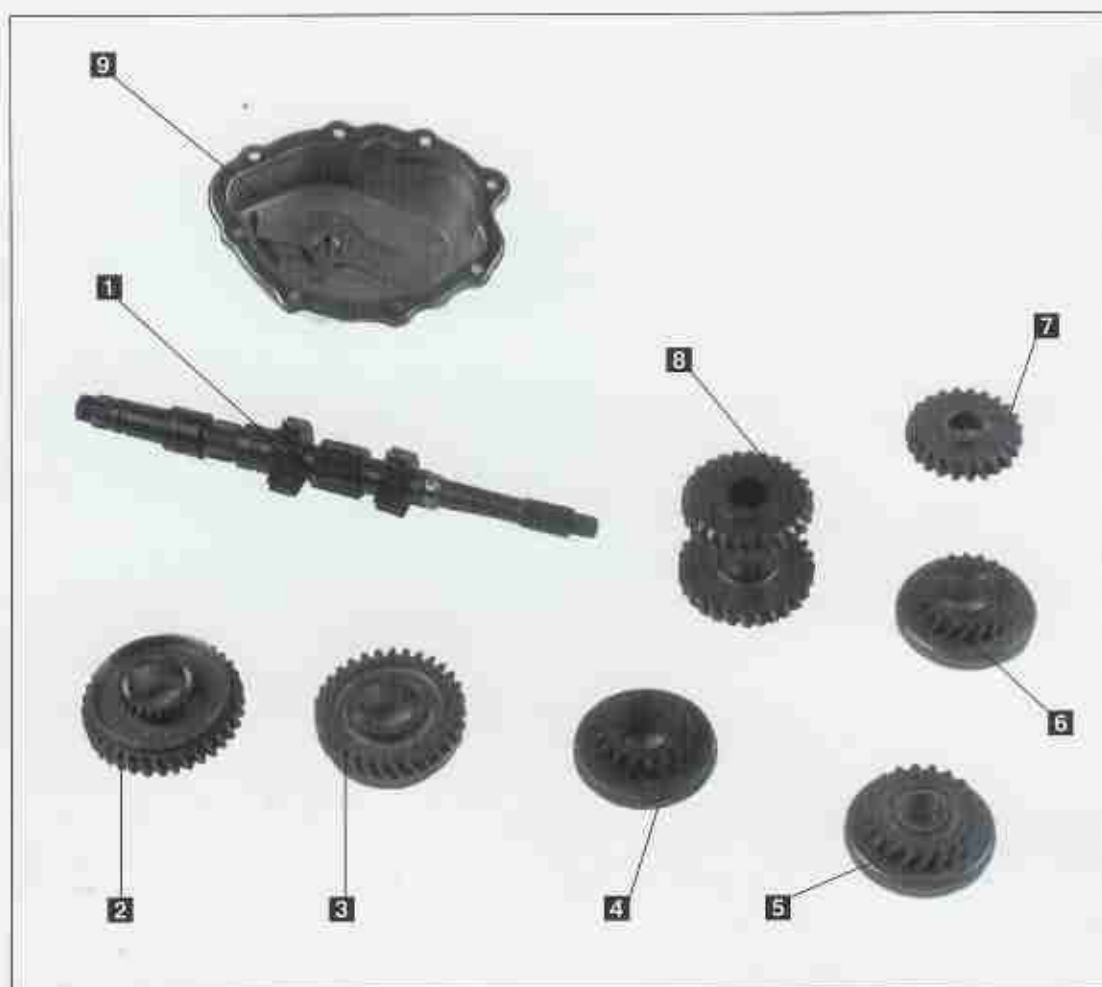

205/309 GTI Gr. A

16900-00		KIT PIGNONNERIE BV A RAPPORTS RAPPROCHES pour boîte BE3	
1	16800-11	Arbre primaire	1
2	16800-12	Pignon de 1 ère.	1
3	16800-13	Pignon de 2 ème.	1
4	16800-14	Pignon de 3 ème.	1
5	16800-15	Pignon 3/4 secondaire	1
6	16800-16	Pignon de 4 ème. primaire	1
7	16800-17	Pignon de 5 ème. secondaire	1
8	16800-18	Pignon de 5 ème. primaire	1
9	16804-00	KIT CARTER 5 ème. MODIFIE	

DIFFERENTIEL



205/309 GTI

	19704-00	Kit satellites 1900 forgés pour différentiel série	1600/1900 N
	319704-00	Différentiel complet	1600/1900/309 16 N
1	16704-00	BOITIER ET MECANISME AUTOBLOQUANT	1600/1900A
	10500-04	Vis de boîtier	12
	10500-05	Axe de satellite	2
	16704-14	Satellite	4
	10500-07	Coquille	2
	10500-08	Rondelle de friction cannelée	4
	10500-09	Rondelle belleville	1
	10500-19/20/21	Disque de friction	4
	16704-01	Boîtier autobloquant nu	1
	16704-02	Rondelle de boîtier	2
	16704-13	Planétaire	2
2	16802-00	BOUCHON DE COMPTEUR COMPLET	1600A
	16802-01	Bouchon nu	1
	16802-02	Bride de bouchon	1
	16802-03	Joint torique	1

TRANSMISSIONS

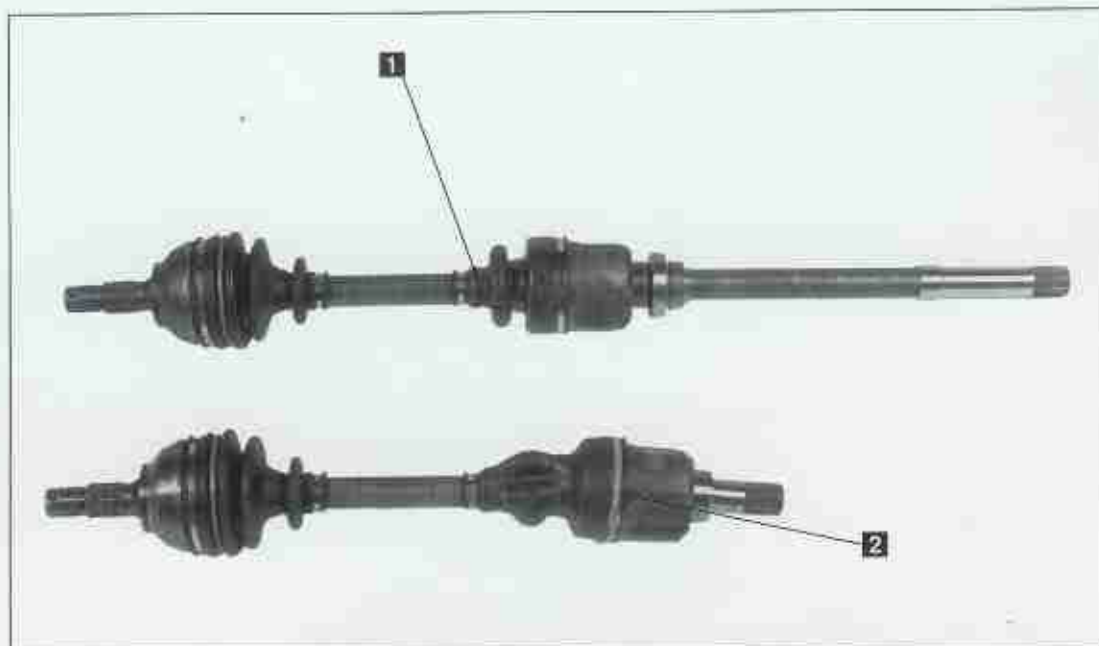

205 GTI/309 GTI

POUR TRIANGLES TUBULAIRES PEUGEOT SPORT

1	16922-00	Transmission droite asphalte	1600/1900A
	16924-00	Transmission droite terre	1600/1900A
2	16923-00	Transmission gauche asphalte	1600/1900A
	16925-00	Transmission gauche terre	1600/1900A
	16901-10	Ecrou de transmission nylstop	

COMMANDE DE BOITE DE VITESSES

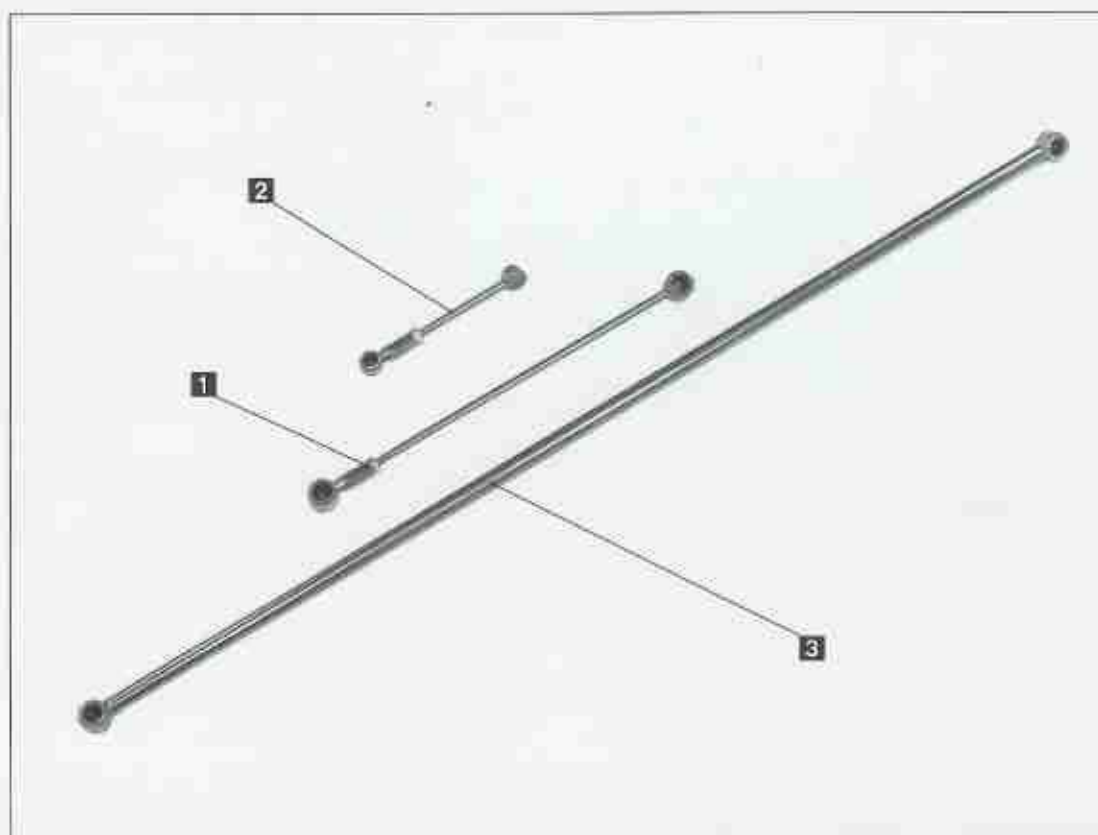

309 GTI.16 Gr. N

316805-00 KIT BIELLETES RENFORCEES

1	316805-01	Biellette de passage assemblée	1
2	316805-02	Biellette de sélection assemblée	1
3	316805-03	Barre de passage assemblée	1

S U S P E N S I O N

Désignation

Page

BERCEAU ET TRAVERSE AV	35
FIXATION TRAVERSE AR	35
BRAS ARRIÈRE	36
TRIANGLES AV	37
BARRE ANTI-DEVERS AV	38
BARRES DE TORSION AR	39
BARRE ANTI-DEVERS AR	40
SUSPENSIONS AVANT	41/42/43
AMORTISSEURS AR	44
FIXATION ROUES	45

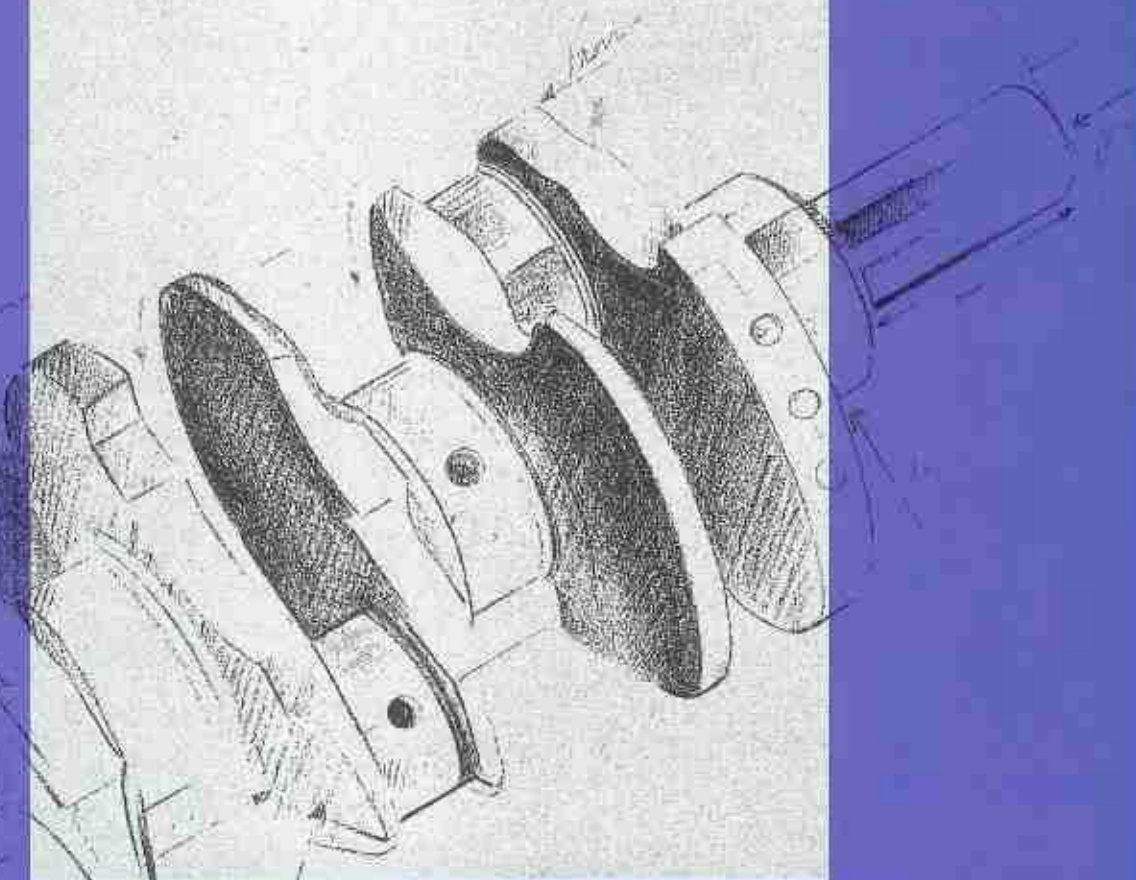

BERCEAU ET TRAVERSE AV

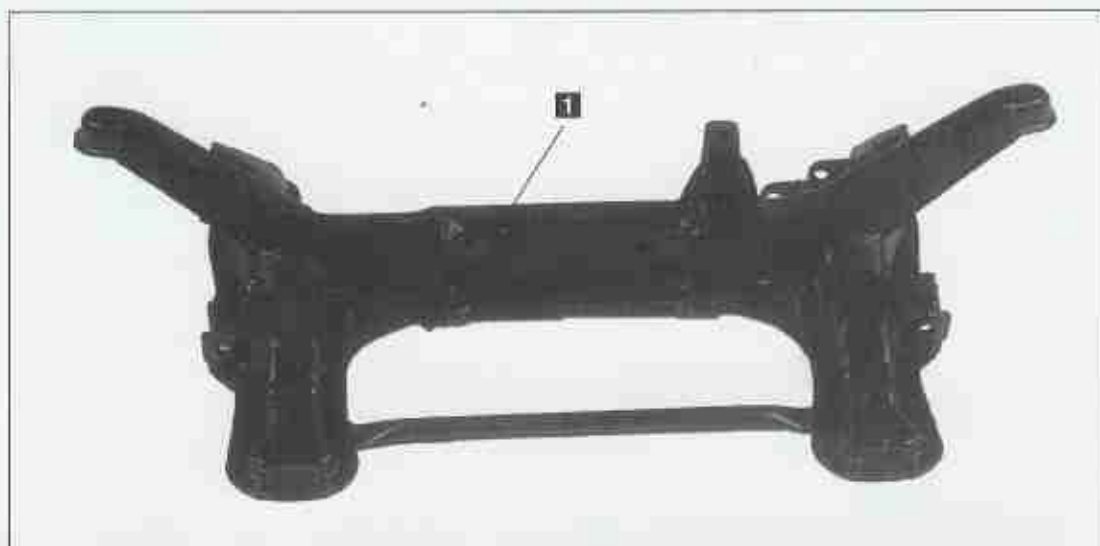

205/309 GTI

1

319716-00

Berceau moteur renforcé

309 16N

FIXATION TRAVERSE AR

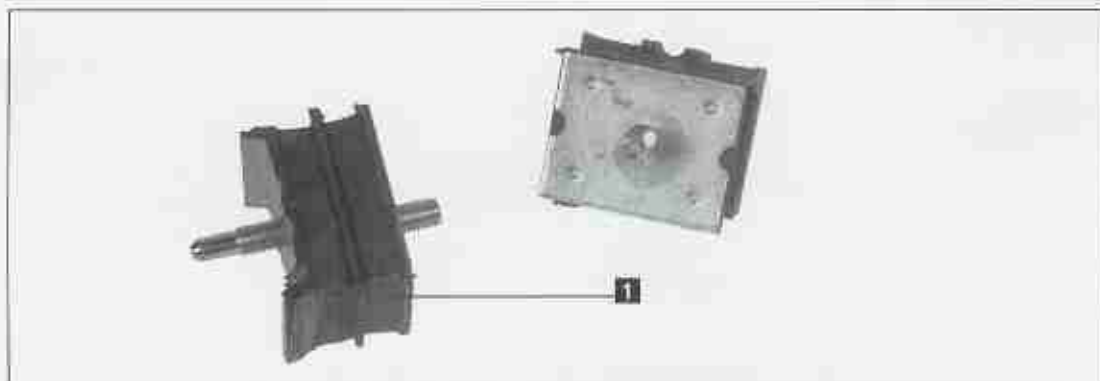

TOUS MODÈLES Gr. A

1

17001-00

Cale élastique de traverse AR (à l'unité)

BRAS ARRIERE

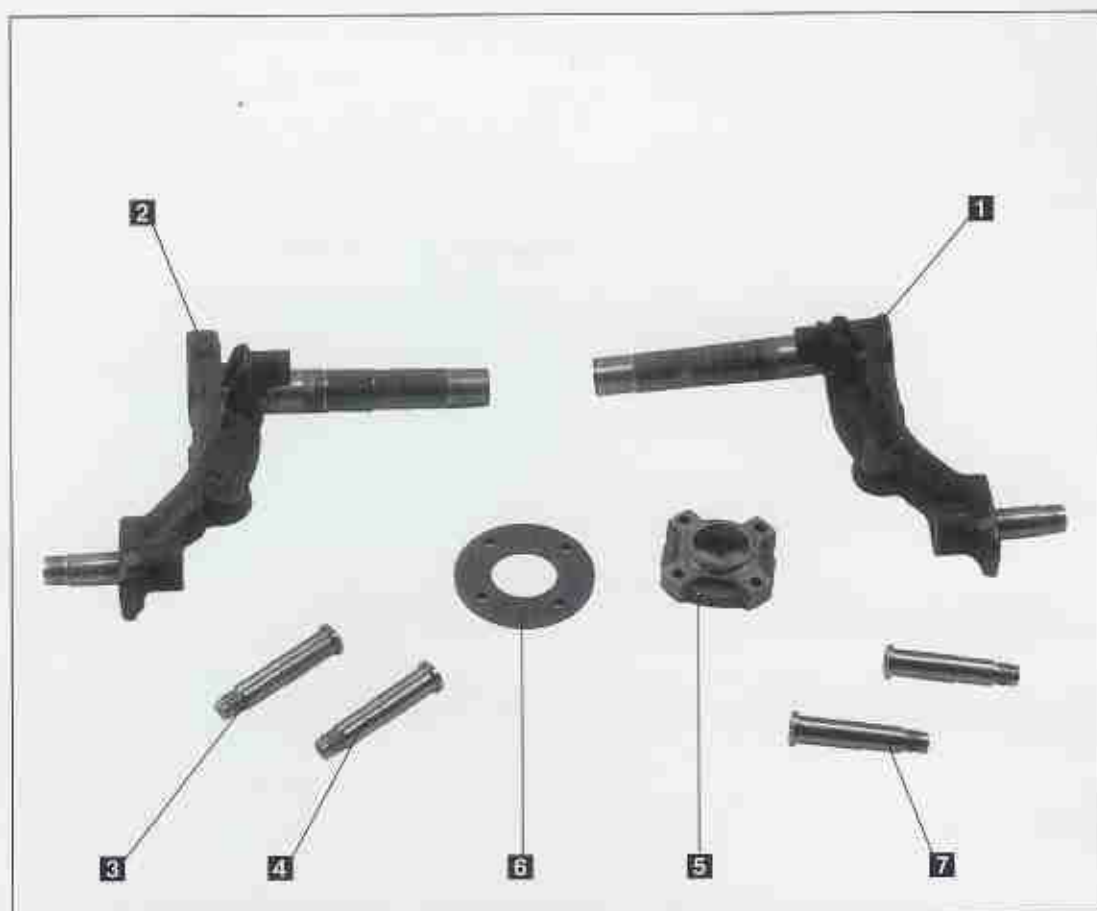

TOUS MODÈLES Gr. A

1	79013-01	Bras ARD asphalte Grosse fusée soudée	TMA
2	79013-02	Bras ARG asphalte grosse fusée soudée	TMA
3	17013-03	Fusée AR pour freins AR Bras anciens modèles:	1600A 1600/1900/205A
4	19713-03	Fusée pour freins AR Bras ancien modèle	1900 série 1900A
5	19713-13 19713-21 19713-25	Entretoise de voie AR 13mm pour freins Entretoise de voie AV 21mm terre Entretoise de voie 25mm	1600A
6	17022-00 17904-01	Entretoise de voie 7mm pour roues série Moyeu AR pour bras grosse fusée	

TRIANGLES AV



17021-00 Jeu de triangles D/G à rotules de pivot renforcées 1600/1900/205N

39721-00 Jeu de triangles D/G à rotules de pivot renforcées 309N

1 **17021-01** Triangle AVD 205
39721-01 Triangle AVD 309

2 **17021-02** Triangle AVG 205
39721-02 Triangle AVG-309

BARRE ANTI-DEVERS AV

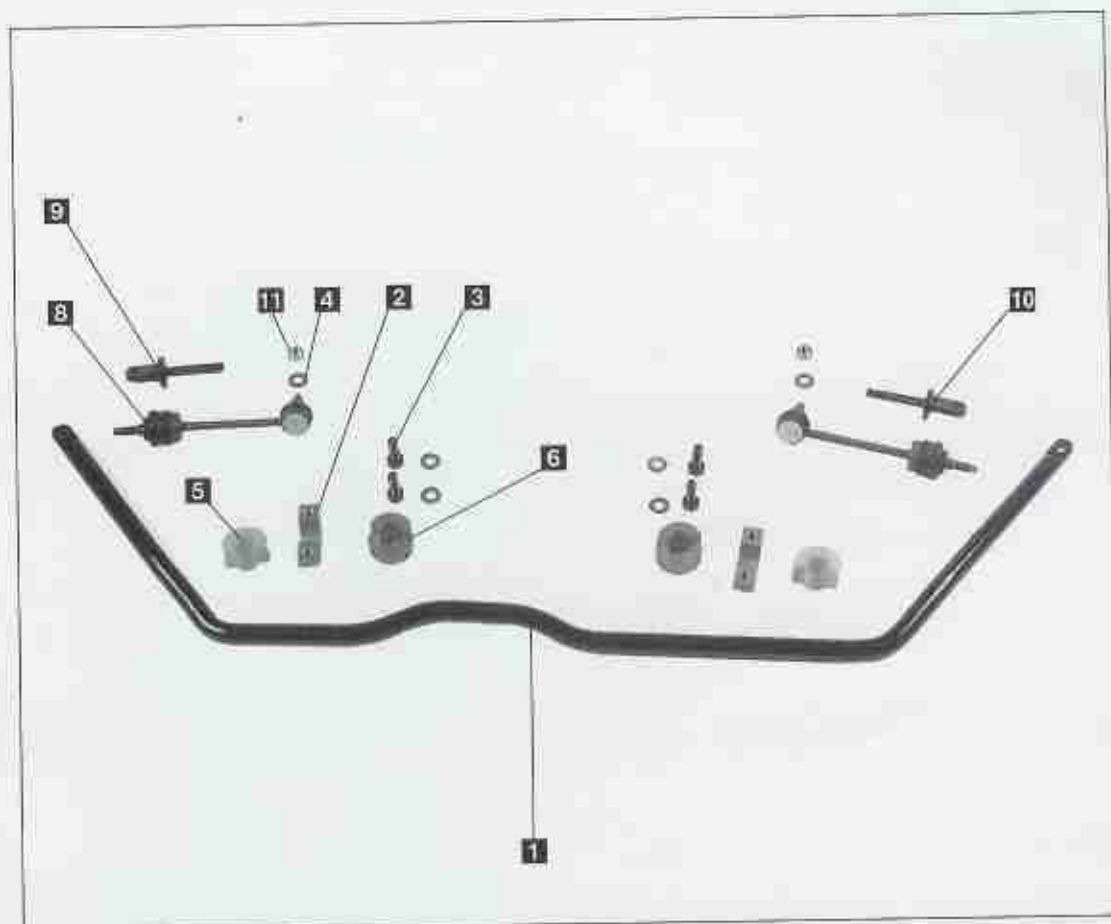

205/309 GTI Gr. A Triangles série

17014-00 KIT BARRE ANTI-DEVERS AV Ø = 21,5		
1	17014-01	Barre anti-devers AV Ø 21,5 1
2	17014-02	Palier de barre 2
3	17014-03	Vis HM10 L = 30 4
4	17014-04	Rondelle ondulée Ø 10 6
5	17014-05	Coussinet de barre 2
6	17014-06	Collier de barre 2
7	17014-08	Rondelle ondulée Ø 5 4
8	17014-09	Biellette de barre 2
9	17014-10	Vis de biellette D 1
10	17014-11	Vis de biellette G 1
11	17014-12	Ecrou nylstop M10 2
	11515-08	Vis de collier CHC M5 L = 20 4

BARRES DE TORSION AR

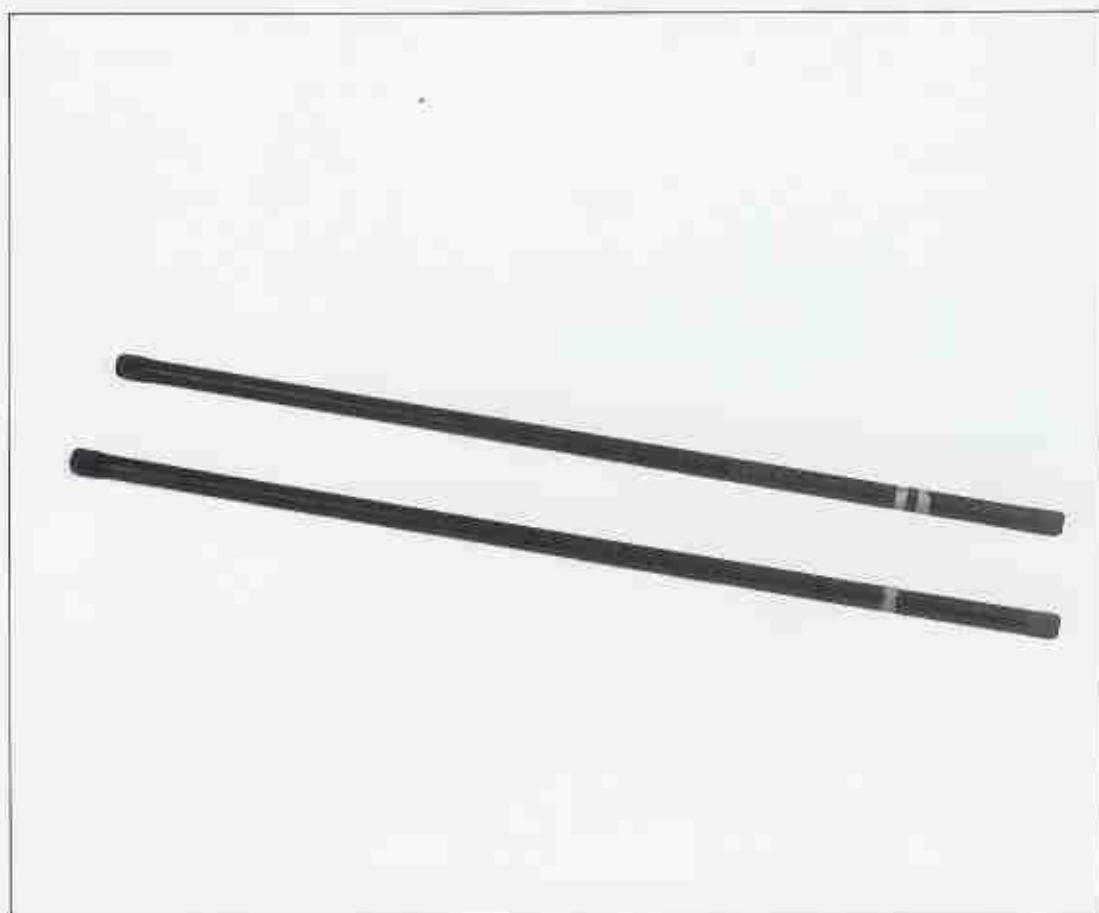

TOUS MODÈLES

17010-00	Jeu de barres de torsion Ø 20 asphalté et bonne terre	205
19710-00	Jeu de barres de torsion Ø 21 asphalté et bonne terre	205
17033-00	Jeu de barres de torsion Ø 23 terre	205
30722-00	Jeu de barres de torsion Ø 22	309
30721-00	Jeu de barres de torsion Ø 21,5	309

BARRE ANTI-DEVERS AR

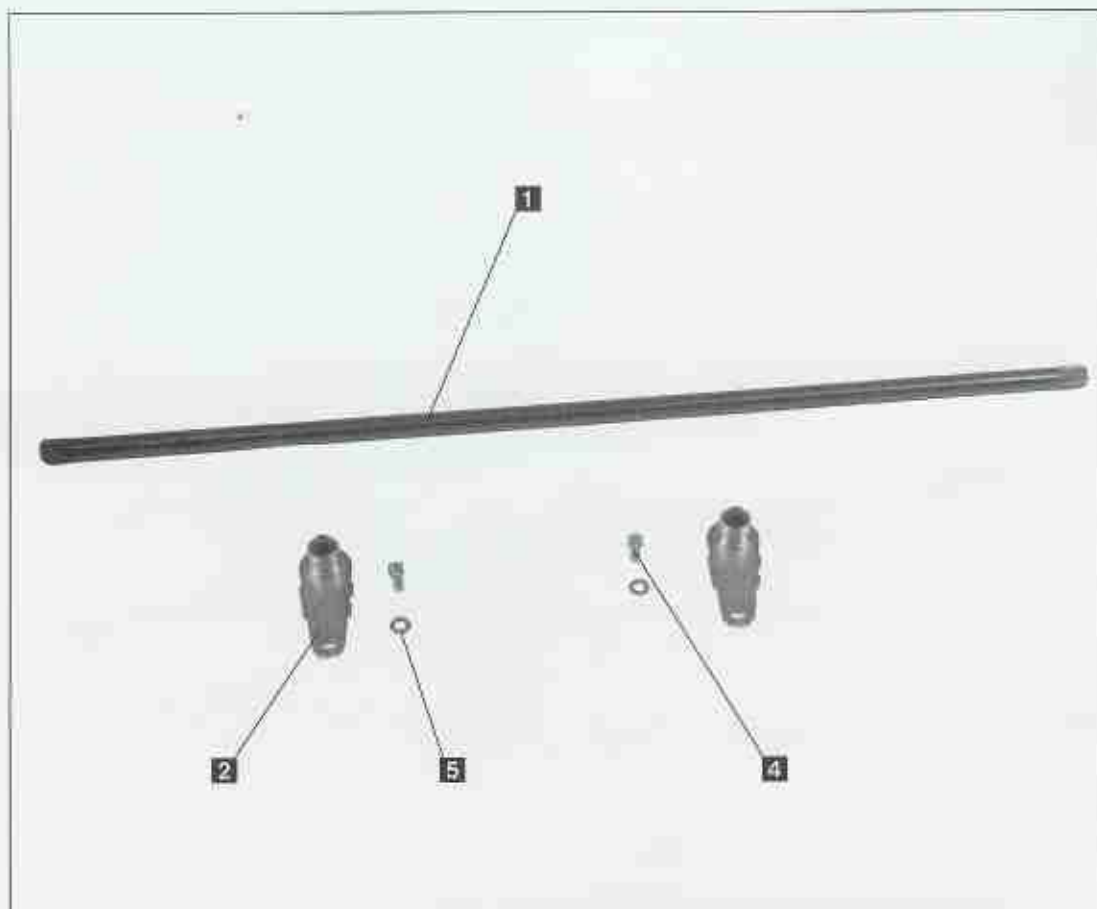

TOUS MODÈLES

	30734-00	KIT BARRE ANTI-DEVERS Ø 24	309A
1	30734-03	Barre-Ø 24	309A
2	30734-01	Levier droit/gauche	2
4	12002-09	Vis CHC M10 L = 20	2
5	17014-04	Rondelle ondulée Ø 10	
	17075-00	KIT BARRE ANTI-DEVERS AR Ø 25	1600/1900/205A
1	17075-03	Barre-Ø 25	
2	30734-01	Levier droit/gauche	
4	12002-09	Vis CHC M10 L = 20	
5	17014-04	Rondelle ondulée Ø 10	

S U S P E N S I O N S A V

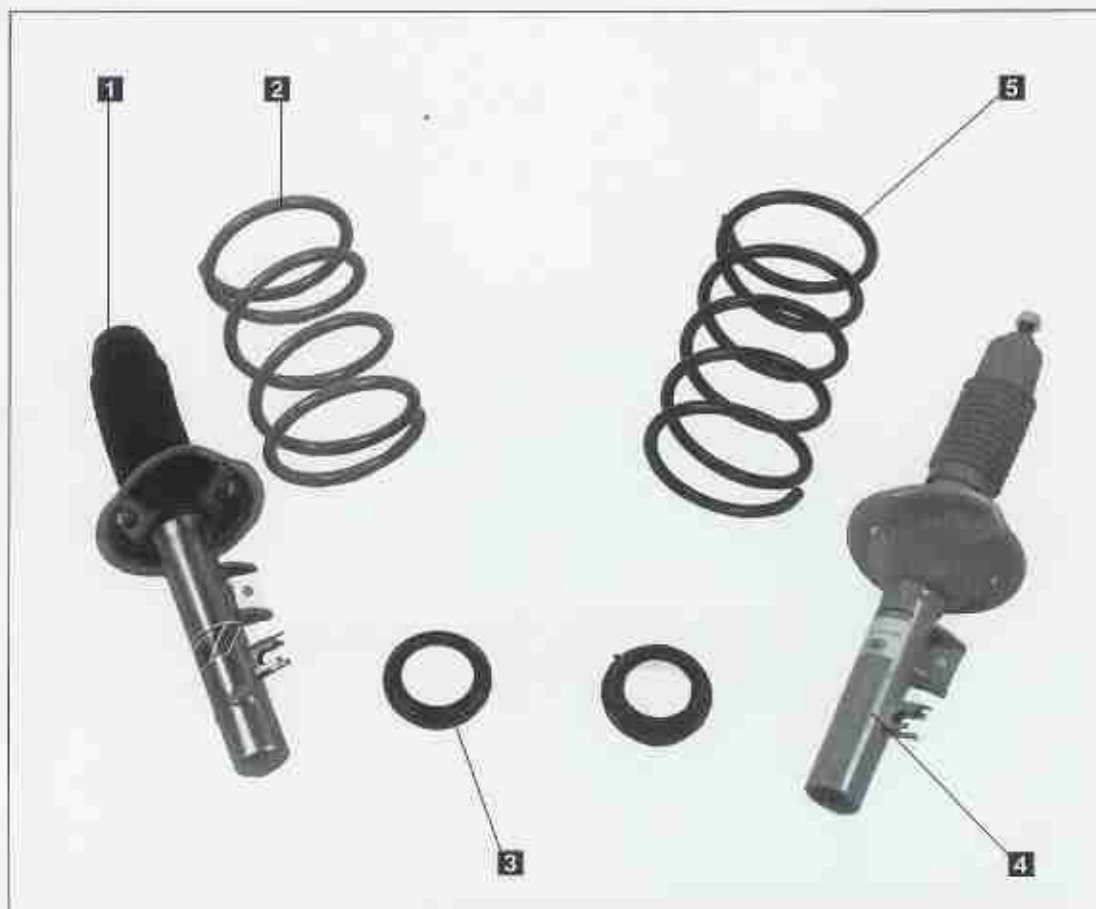

205/309 GTI Gr. N

1	87007-01	Amortisseur AVG asphalte
	87007-02	Amortisseur AVD asphalte
	17007-04	Amortisseur AVG «Performance» (usage routier)
	17007-05	Amortisseur AVD «Performance» (usage routier)
2	17035-00	Ressort AV asphalte 205/309 GTI
	17005-00	Ressort AV «Performance» (pour amortisseurs Perfo.)
	217005-00	Jeu de ressorts AV courts 205 (pour amortisseurs série)
3	17036-00	Butée supérieure à billes
	87037-00	Coupelle supérieure caoutchouc dur
4	17030-00	Amortisseur AVD BILSTEIN terre
	17031-00	Amortisseur AVG BILSTEIN terre
5	17032-00	Ressort AV terre

SUSPENSIONS AV

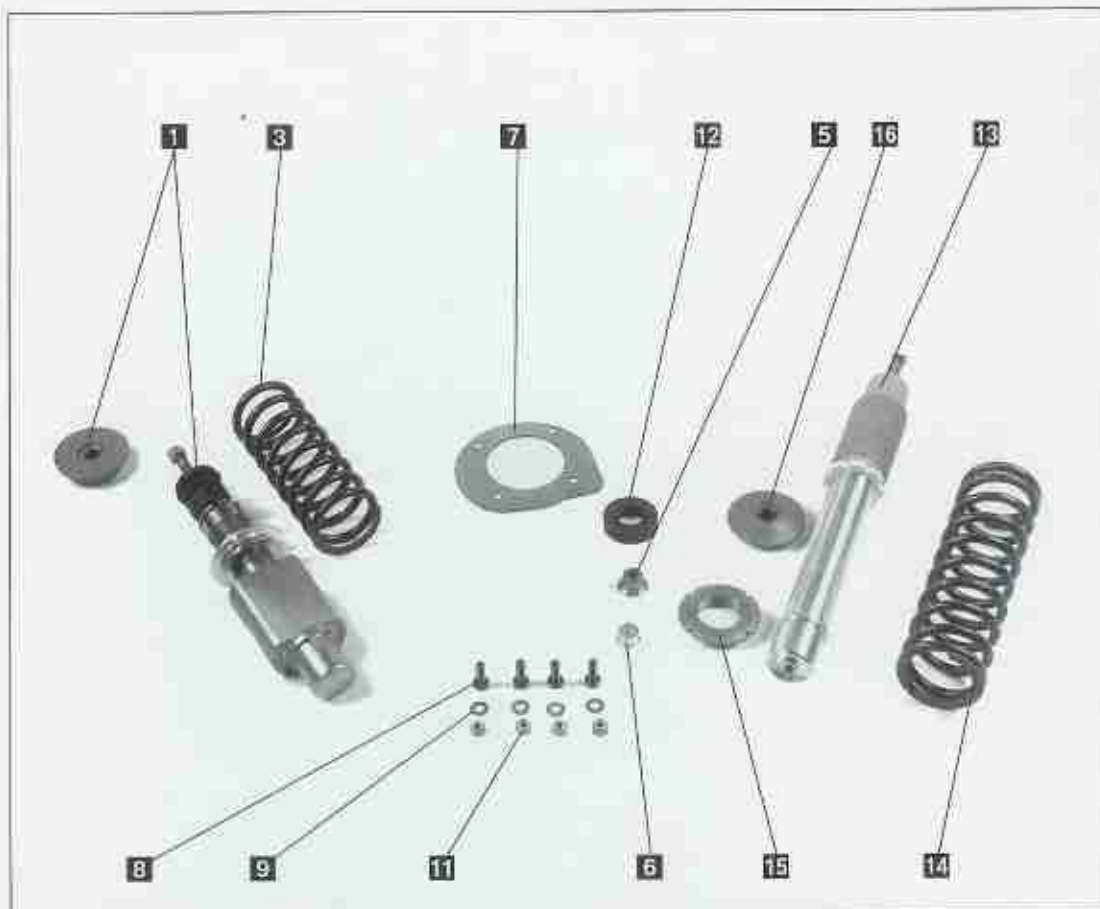

205/309 GTI Gr. A

1	87006-02	Amortisseur AV combiné asphalte 1600/1900/205A	
3	19724-00	Ressort AV pour combiné asphalte 1600/1900A	
	87004-00	Ressort AV pour combiné asphalte 205A	
5	19711-02	Douille supérieure	1
6	11513-03	Douille inférieure	1
7	19711-05	Renfort de bol	1
8	17014-03	Vis HM10 L = 30	4
9	16805-15	Rondelle Ø 10	4
10	17014-04	Rondelle ondulée Ø 10	4
11	19711-06	Ecrou nylistop M10	4
13	17061-00	Amortisseur AV combiné Terre BILSTEIN	
14	17068-01	Ressort AV Terre pour combiné BILSTEIN	
15	17025-03	Coupelle inf. pour amortisseur 17061-00	
16	17025-04	Coupelle sup. pour amortisseur 17061-00	

SUSPENSIONS AV

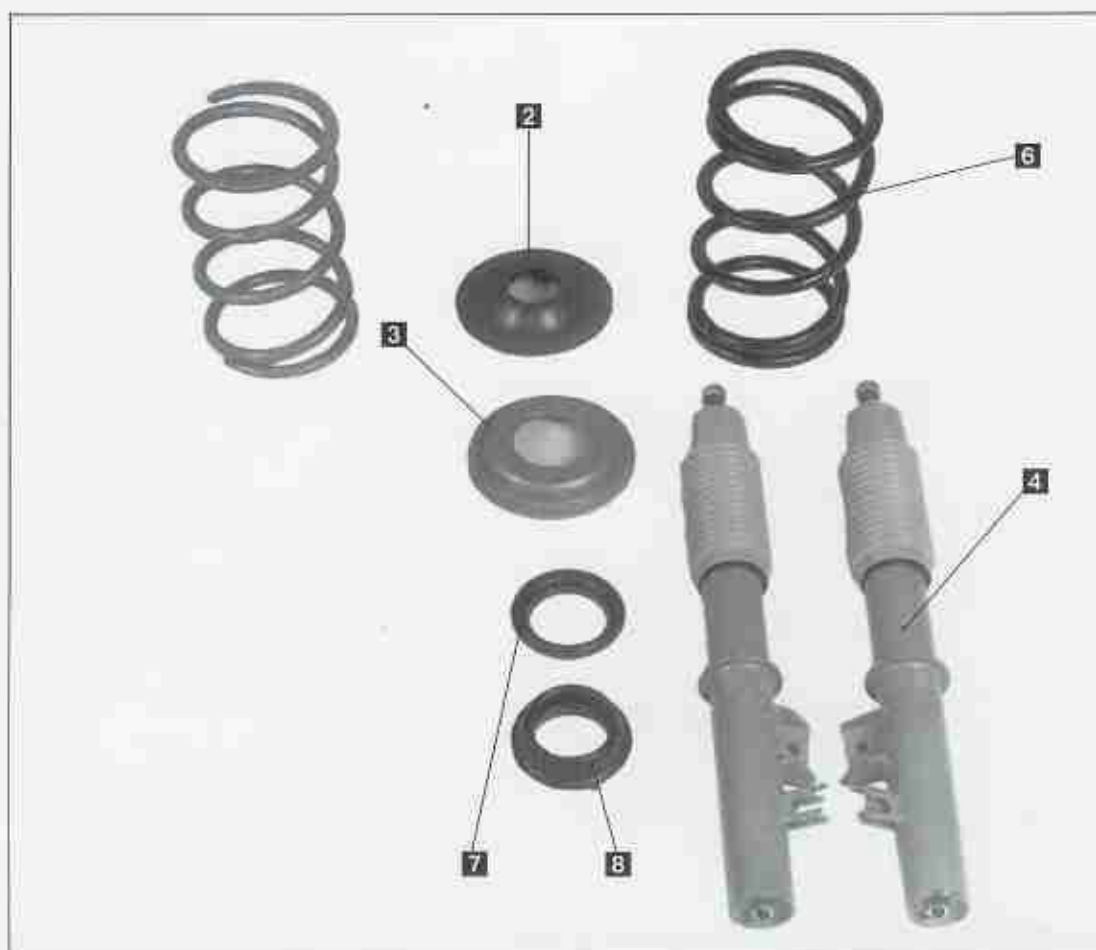

309 GTI.16 Gr. N

2	317025-03	Coupelle inf. pour combiné AV Terre
3	317025-04	Coupelle sup. pour combiné AV terre et asphalte
4	317030-01	Combiné amortisseur AVD terre BILSTEIN
	317031-01	Combiné amortisseur AVG terre BILSTEIN
6	317032-00	Ressort AV pour combiné terre
7	17036-00	Butée supérieure à billes
8	87037-00	Coupelle supérieure caoutchouc dur

AMORTISSEURS AR



205/309 GTI Gr. N/A

1	17009-00	Amortisseur AR asphalte	Gr.N
	17008-00	Amortisseur AR «Performance» (usage routier)	
2	17027-00	Amortisseur AR bonne terre	Gr.N

FIXATION ROUES

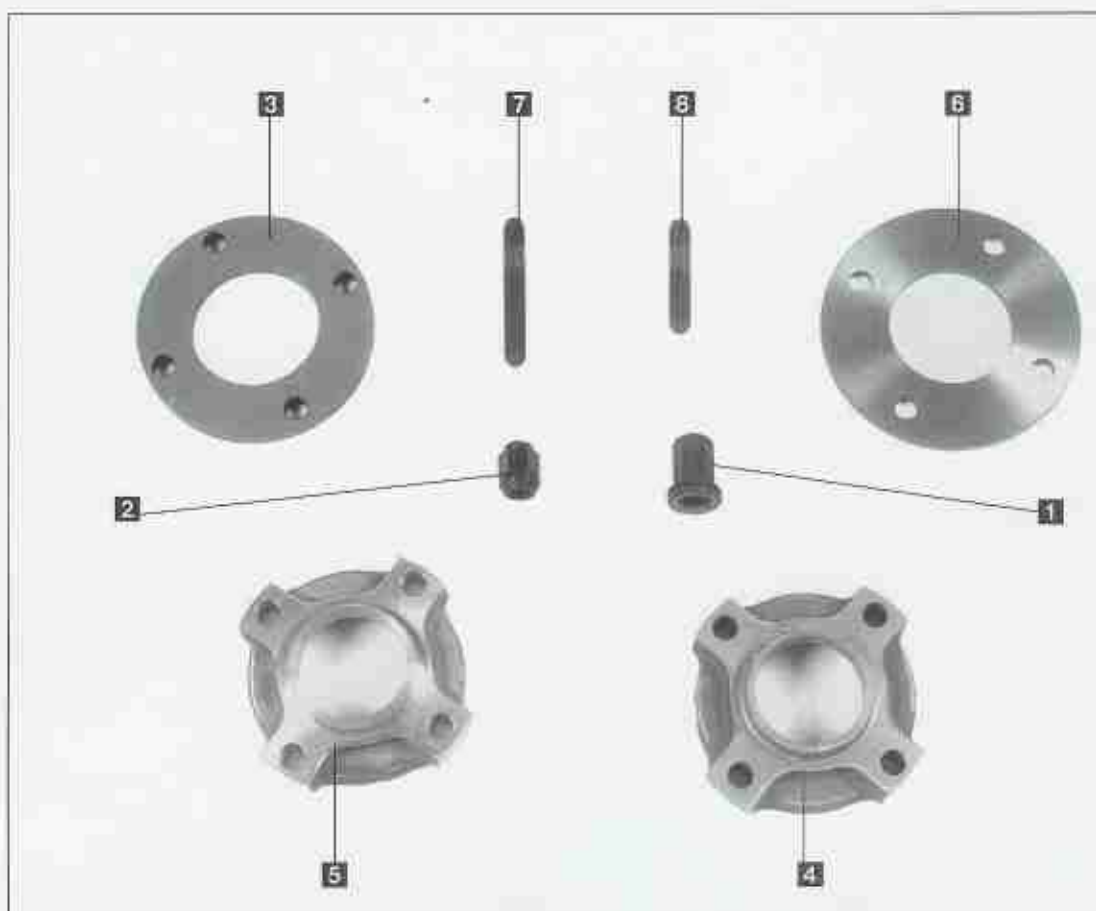

1	17023-00	Ecrou pour roue série portée plate
3	19713-13	Entretoise de voie 13 mm
4	19713-21	Entretoise de voie 21 mm
5	19713-25	Entretoise de voie 25 mm
6	17022-00	Entretoise de voie 7 mm
7	19703-10	Goujon de roue L = 86 mm
8	17020-14	Goujon de roue L = 100 mm
2	18004-01	Ecrou de roue à portée conique
	219703-10	Goujon de roue L = 100 mm

D I R E C T I O N

Désignation

Page

DIRECTION MANUELLE
DIRECTION ASSISTÉE

49
50/52

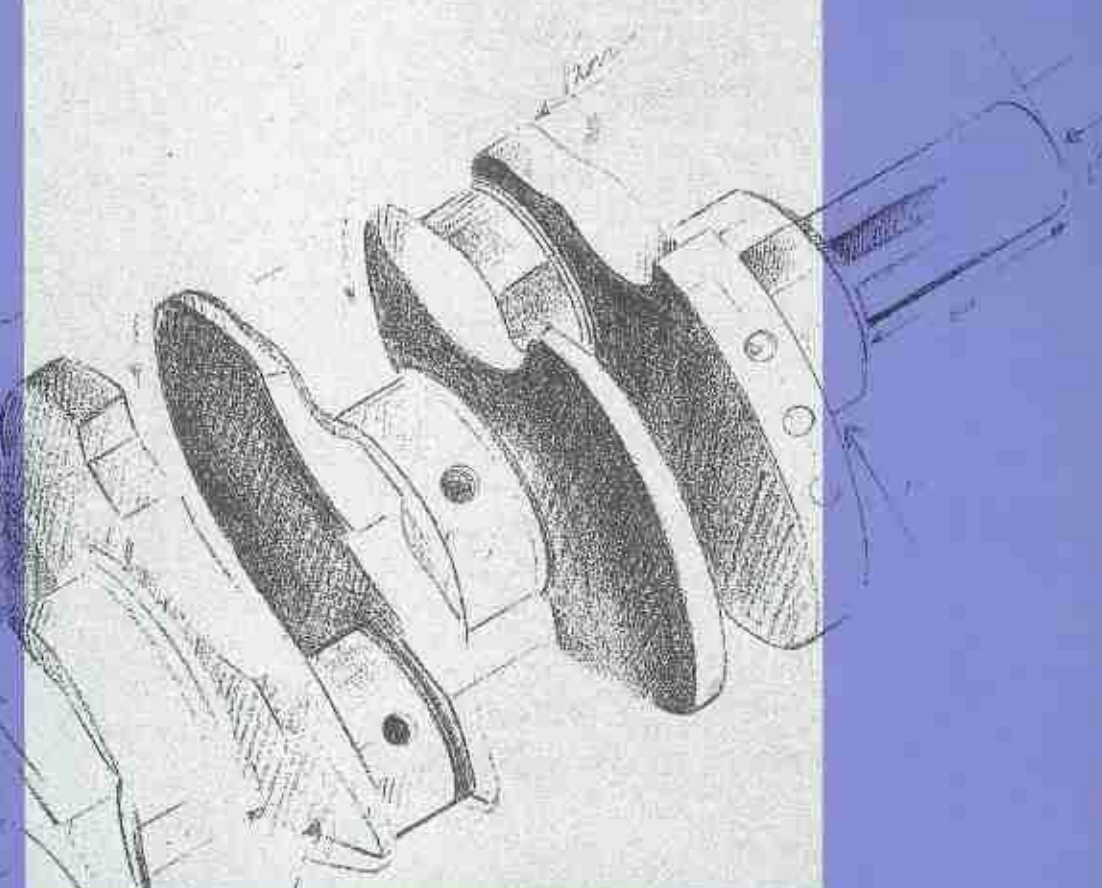

DIRECTION MANUELLE

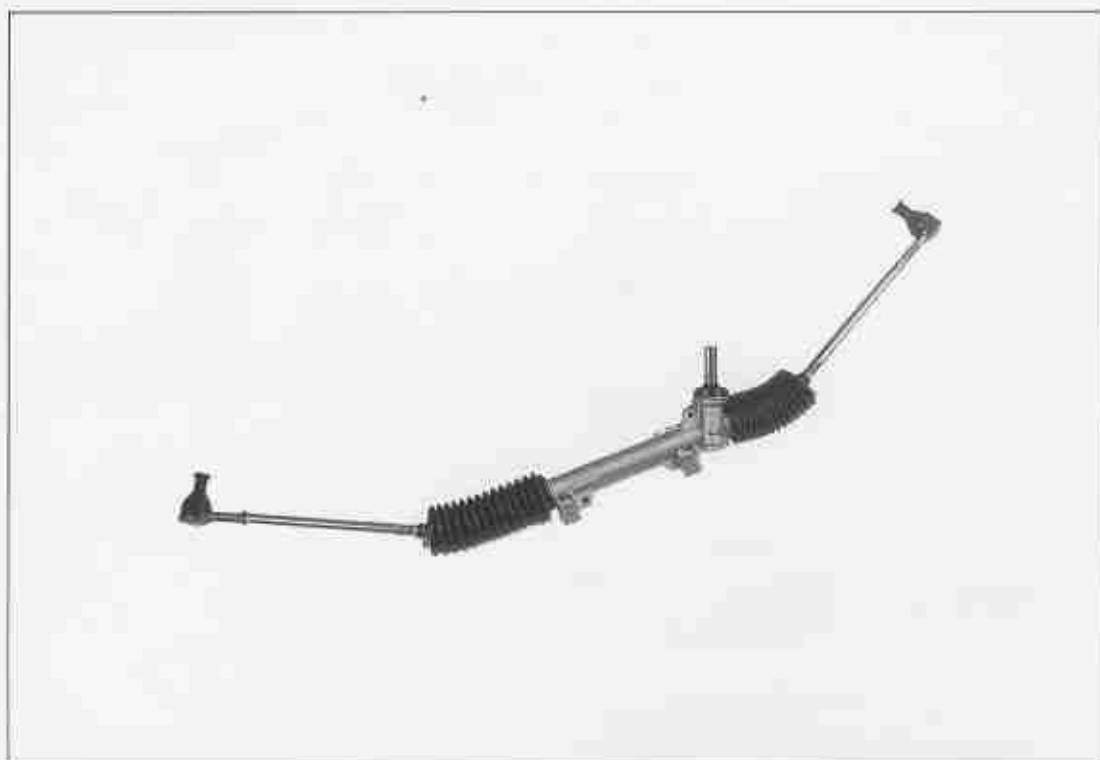

TOUS MODÈLES Gr. A

17102-00	Direction directe 8 dents assemblée
17002-05	Rotule de direction en bout de biellette

DIRECTION ASSISTEE

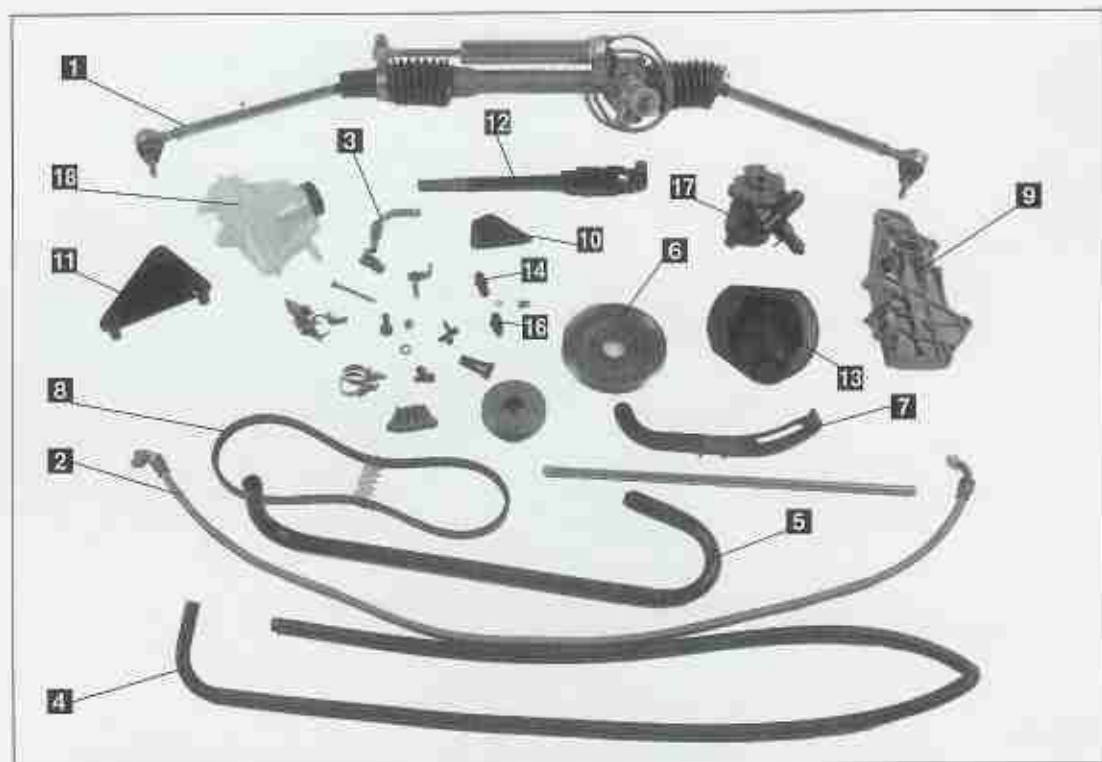

205/309 GTI Gr. A

	17040-00	KIT DIRECTION ASSISTEE DIRECTE	1600/1900 A
	17050-00	KIT DIRECTION ASSISTEE (ROUTE)	
1	17040-01	Ens.de crémaillère assemblée directe	
	17050-01	Ens.de crémaillère assemblée «route»	
	11549-23	Vis	2
	11549-24	Rondelle ondulée Ø 8	1
	11549-27	Ecrou HMB	1
	11549-28	Vis CHC M8 L = 35	1
	16011-00	Poulie de vilebrequin	1
	17014-03	Vis HM 10 L = 30	1
2	17040-03	Tube haute pression	1
3	17040-04	Raccord tube sur valve	1
	17040-05	Collier	4
4	17040-36	Durite réservoir /pompe	1
5	17040-37	Durite valve/réservoir	1
	17040-09	Collier	2
6	17040-12	Poulie sur pompe	1
7	18040-14	Glissière de tension	1
8	17040-15	Courroie L = 903	1
	17040-16	Patte assemblée	1
	17040-17	Vis HM 6 L = 65	1
9	17040-18	Support pompe + alternateur	1
10	17040-30	Patte support pompe	1
	17040-20	Vis HM 8 L = 30	6
11	17040-24	Support réservoir	1

205/309 GTI Gr. A (Suite)

13	17040-26	Joint axe colonne	1
	17704-10	Vis CHC M8 L = 20	2
	17704-11	Rondelle Ø 8	5
	17705-13	Vis HM8 L = 25	2
	21482-00	Vis CHC M6 L = 25	3
	21483-00	Vis CHC M6 L = 16	4
	21650-35	Rondelle ondulée Ø 6	3
14	24500-13	Raccord HP sur valve	1
	24500-14	Joint torique 7,2x 1,9	1
16	24500-16	Raccord HP/venturi	1
17	17040-28	Pompe d'assistance	1
18	17040-32	Réservoir et bouchon	1

DIRECTION ASSISTEE

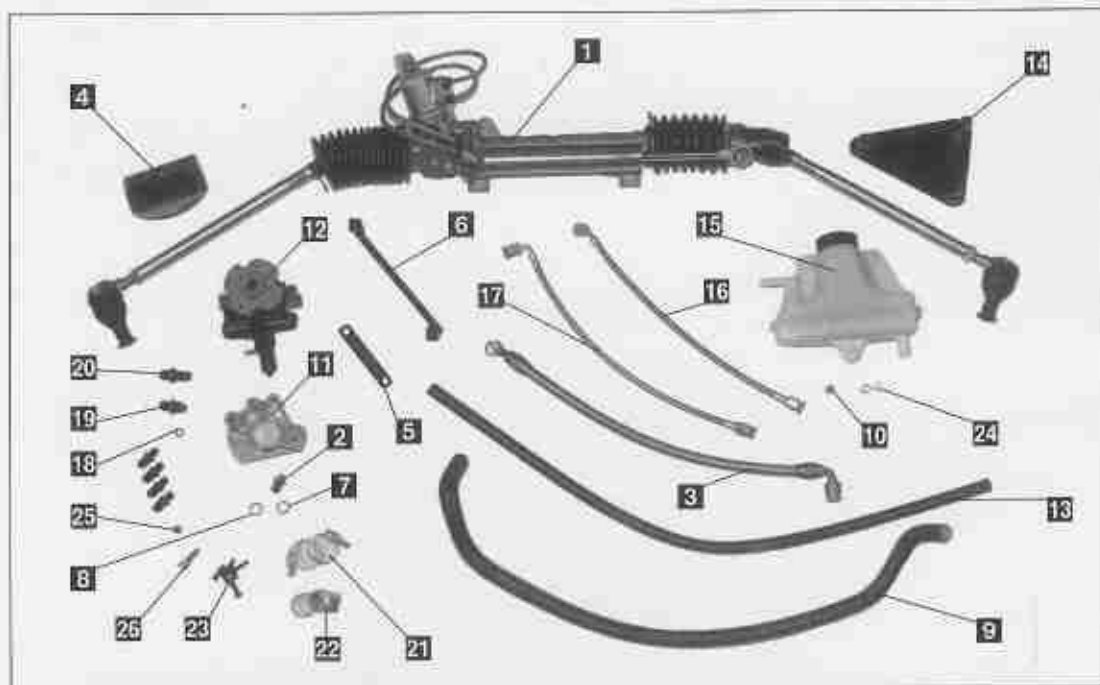

309 GTI.16 Gr. A

317040-00 KIT DIRECTION ASSISTEE DIRECTE			
1	17040-01	Crémaillère et vérin	1
2	317040-02	Entraîneur de pompe	1
3	317040-03	Tube haute pression	1
4	317040-04	Déflecteur thermique	1
5	317040-05	Barette renfort	1
6	317040-06	Tirant support/bloc	1
7	317040-07	Cale entraîneur ep=1	1
8	317040-08	Cale entraîneur ep=0,5	1
9	317040-09	Tube alimentation pompe	1
10	317040-10	Ecrou HM6	1
11	317040-18	Support pompe sur culasse	1
12	317040-28	Pompe d'assistance modifiée	1
13	317040-37	Tube retour réservoir	1
14	17040-24	Support réservoir	1
15	17040-32	Réservoir	1
16	17040-38	Tube HP sur vérin	1
17	17040-39	Tube HP sur vérin	1
18	24500-13	Raccord HP sur valve	1
19	24500-14	Joint torique	1
20	24500-16	Raccord HP sur venturi pompe	1
21	19005-15	Collier serflex 20/30	2
22	19031-05	Collier 12/20	2
23	87040-13	Vis ULS M6	6
24	19900-04	Rondelle plate Ø 6	2

F R E I N A G E

Désignation

Page

FREINS AV	55
FREINS AR A DISQUES	56/57
FREINAGE	58
COMMANDE DE FREINAGE	59/60/61
CANALISATION DE FREIN	62

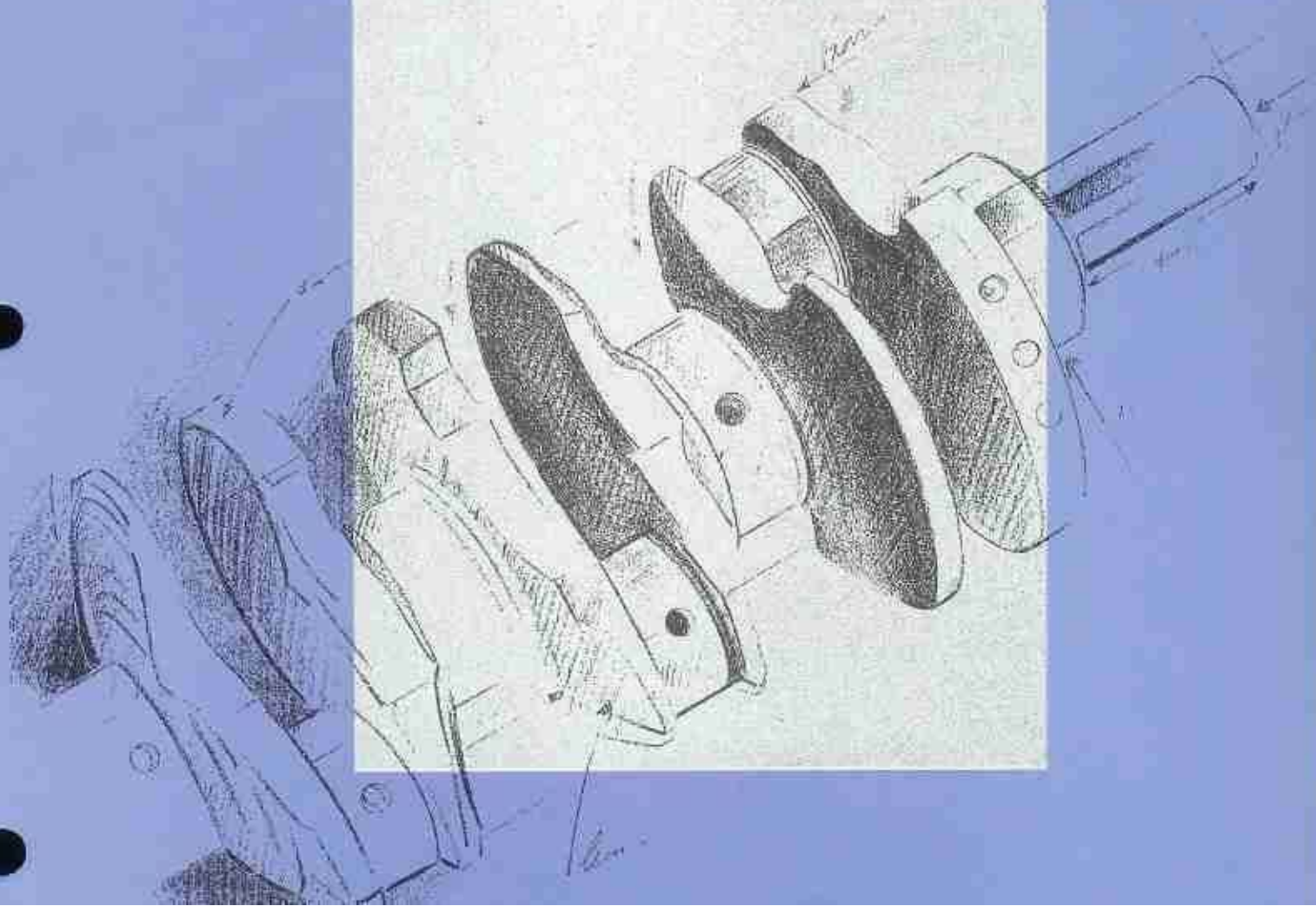

FREINS AV

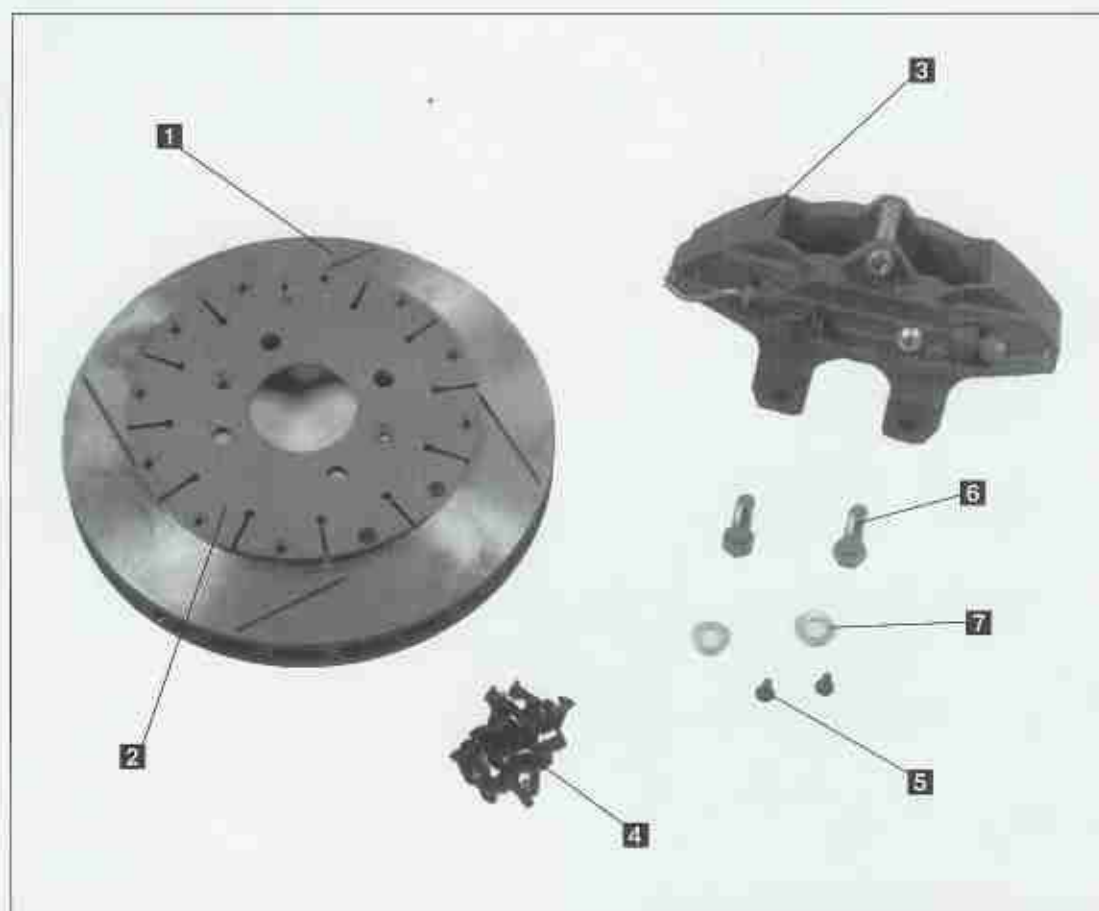

205 GTI 1900/309 GTI Gr. A

19703-00		KIT FREINS AV A DISQUES VENTILES ETRIERS A 4 PISTONS, PLAQUETTES	
1	19703-01	Disque AVD Ø 315	1
	19703-02	Disque AVG Ø 315	1
2	19703-03	Bol de fixation D	1
	19703-04	Bol de fixation G	1
3	19703-05	Etrier AVD	1
	19703-06	Etrier AVG	1
4	26210-00	Vis fixation disque	24
	26211-00	Ecrou fixation disque	24
	21650-35	Rondelle ondulée Ø 6	24
5	19703-07	Vis FHC M6 L = 16	4
6	19703-11	Vis HM 12 fixation étrier	4
7	17703-05	Rondelle ondulée Ø 12	4
	19703-10	Goujon AV L = 86	8
	19703-38	Jeu de plaquettes AV MINTEX 1166	Gr.A
	19773-00	Jeu de plaquettes AV FERODO 451	1900N

FREINS AR A DISQUES

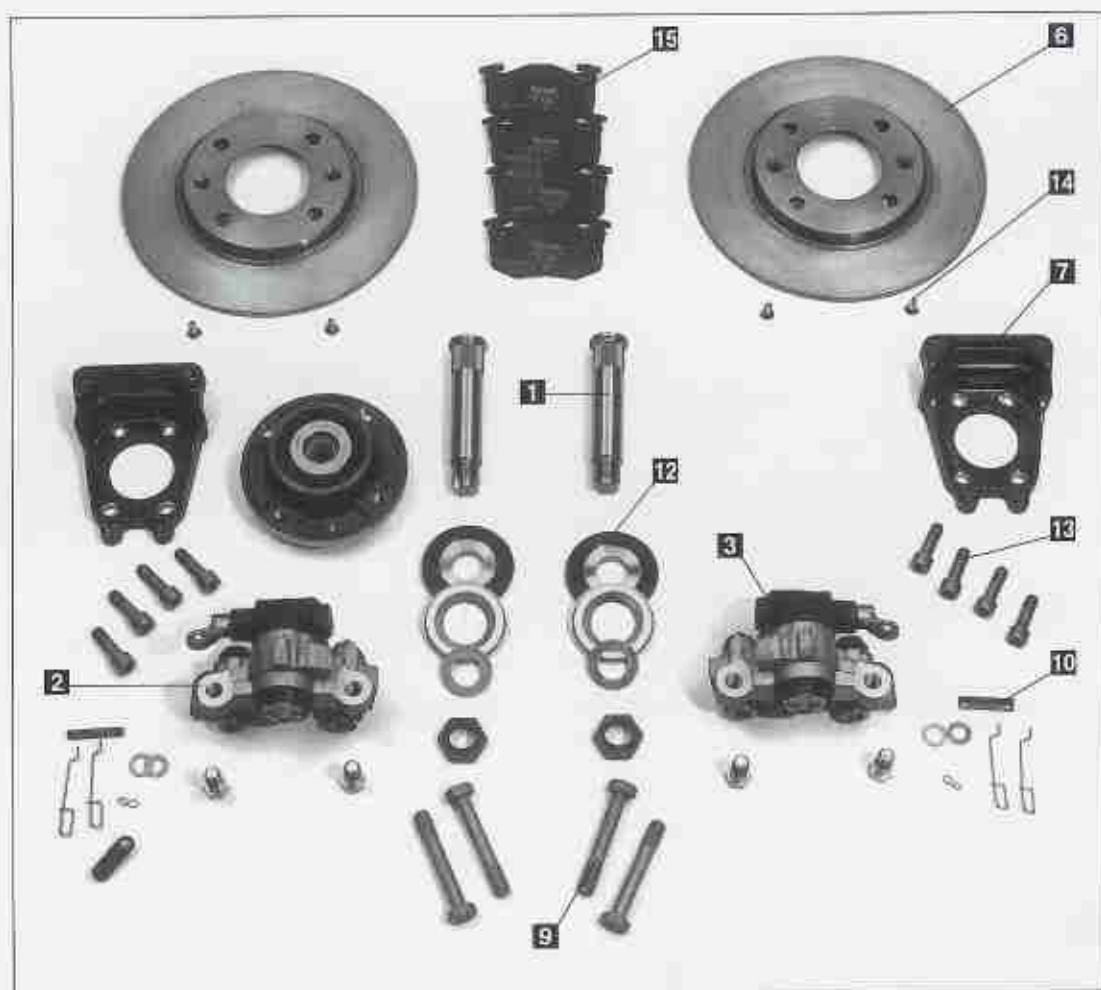

TOUS MODÈLES 1600 Gr. A

1	39754-02	Fusée AR	2
2	39754-51	1/2 étrier AR G	1
3	39754-61	1/2 étrier ARD	1
6	39754-03	Disque AR	2
7	39754-04	Support étrier	2
9	39754-06	Vis fix.étrier	4
10	39754-08	Accessoires de plaquettes	1
12	39754-11	Ens.fix.roulement	2
13	39754-12	Vis fix.support étrier	8
14	39754-13	Vis fix. disque	4
15	19704-51	Jeu de plaquettes F45	1

17904-00 KIT FREINS AR A DISQUES (freins série GTI 1,9)
 identique à KIT 17804-00, mais pour bras AR à grosses fusées

FREINS AR A DISQUES

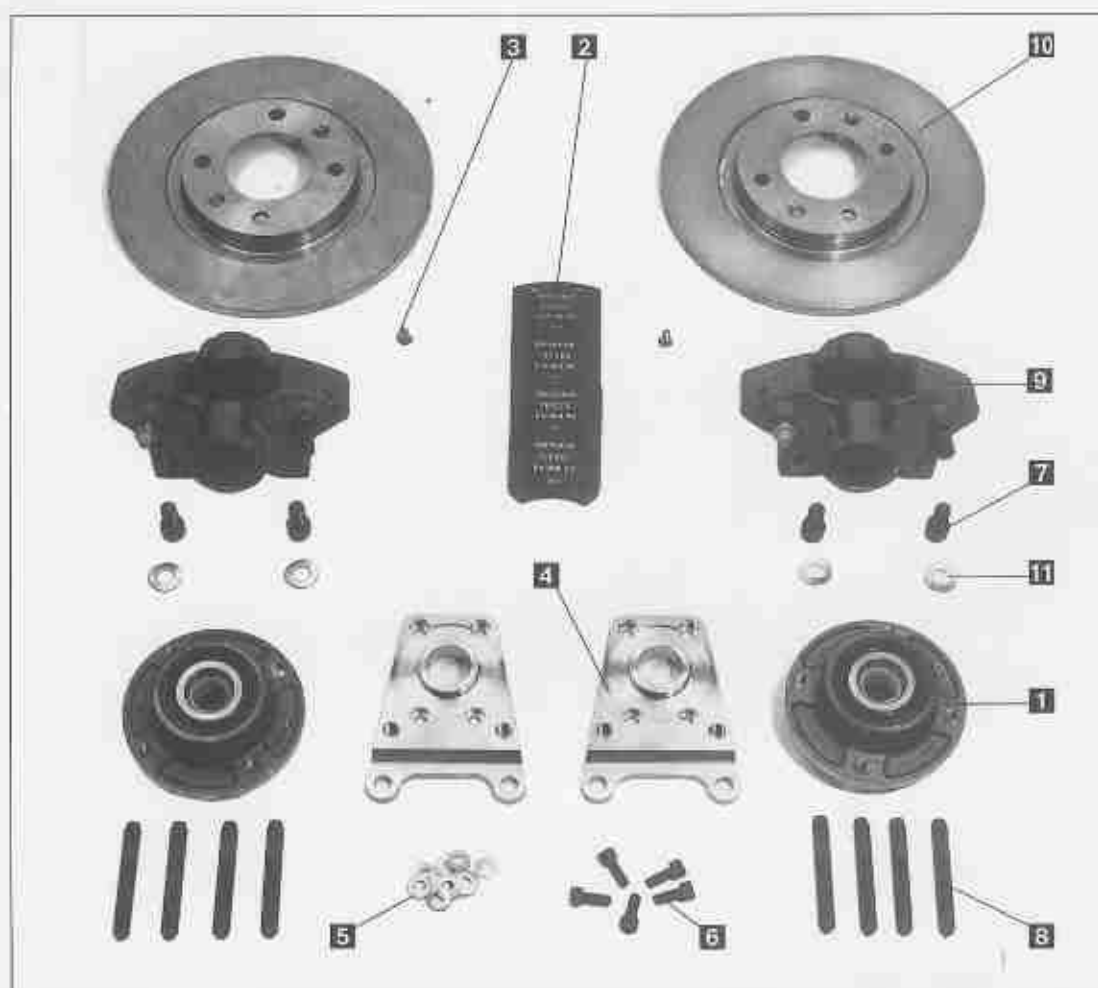

TOUS MODÈLES Gr. A

77704-00 KIT FREINS AR A DISQUES «EVOLUTION»			
1	797013-05	Moyeu/roulement	2
2	77704-04	Jeu de plaquettes 346	1
3	39754-13	Vis fix. disque	4
4	77704-02	Support étrier	2
5	16805-14	Rondelle Ø 8	12
6	17704-10	Vis CHC M8	8
7	12001-14	Vis fix. étrier	4
8	19703-10	Goujon L = 86	8
9	77704-01	Etrier AR	2
10	77704-03	Disque AR	2
11	17703-05	Rondelle Ø 12	4
12	79013-25	Kit écrou/bouchon	2

FREINAGE

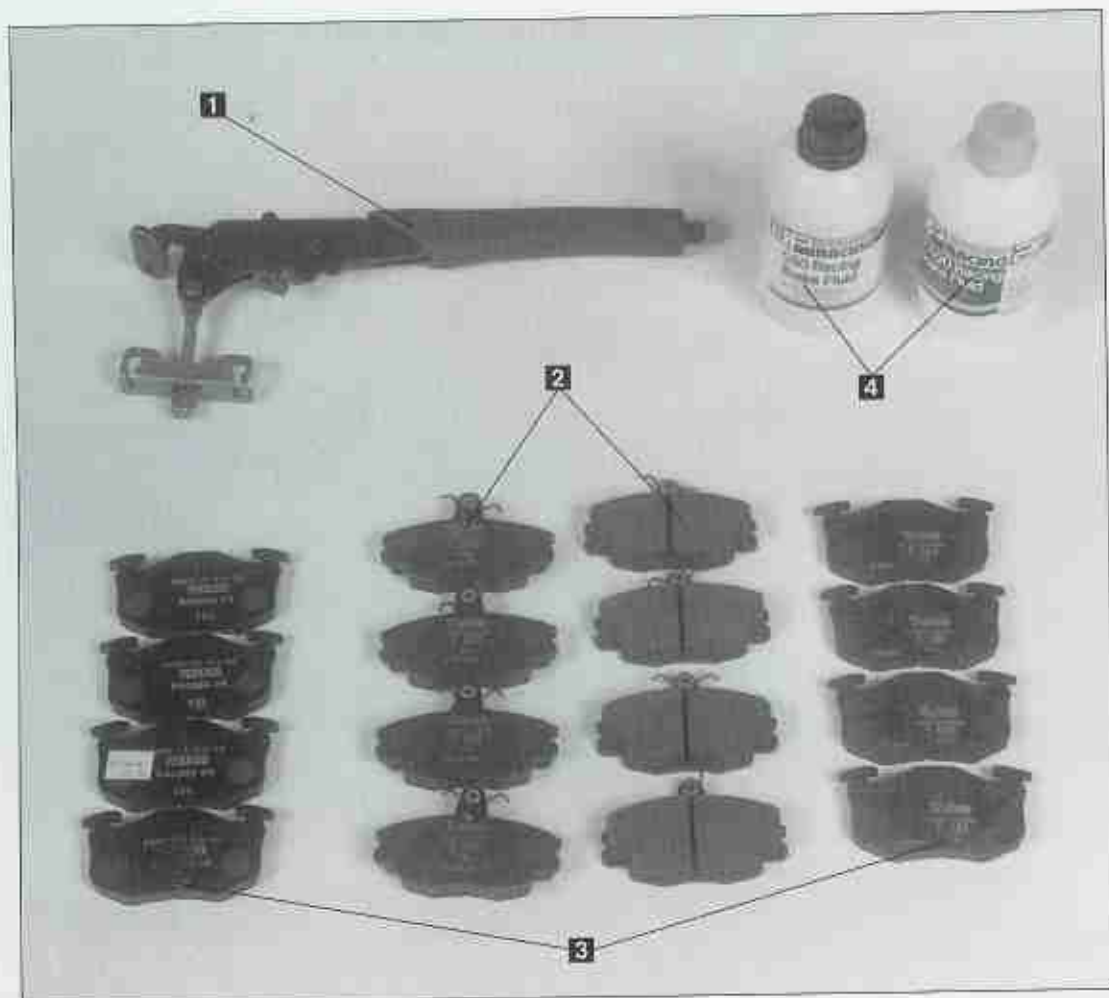

309 GTI 16 Gr. N

1	617705-01	Levier de frein à main «Fly-Off»
2	19773-00	Jeu de plaquettes AV FERODO 451
3	19704-51	Jeu de plaquettes AR FERODO 451
4	26110-00	Bidon de liquide de frein compétition 550 1/2 litre
	26600-00	Bidon de liquide de frein compétition 600 1/2 litre
	26700-00	Bidon de liquide de frein compétition CASTROL SRF 1 litre

COMMANDE DE FREINAGE

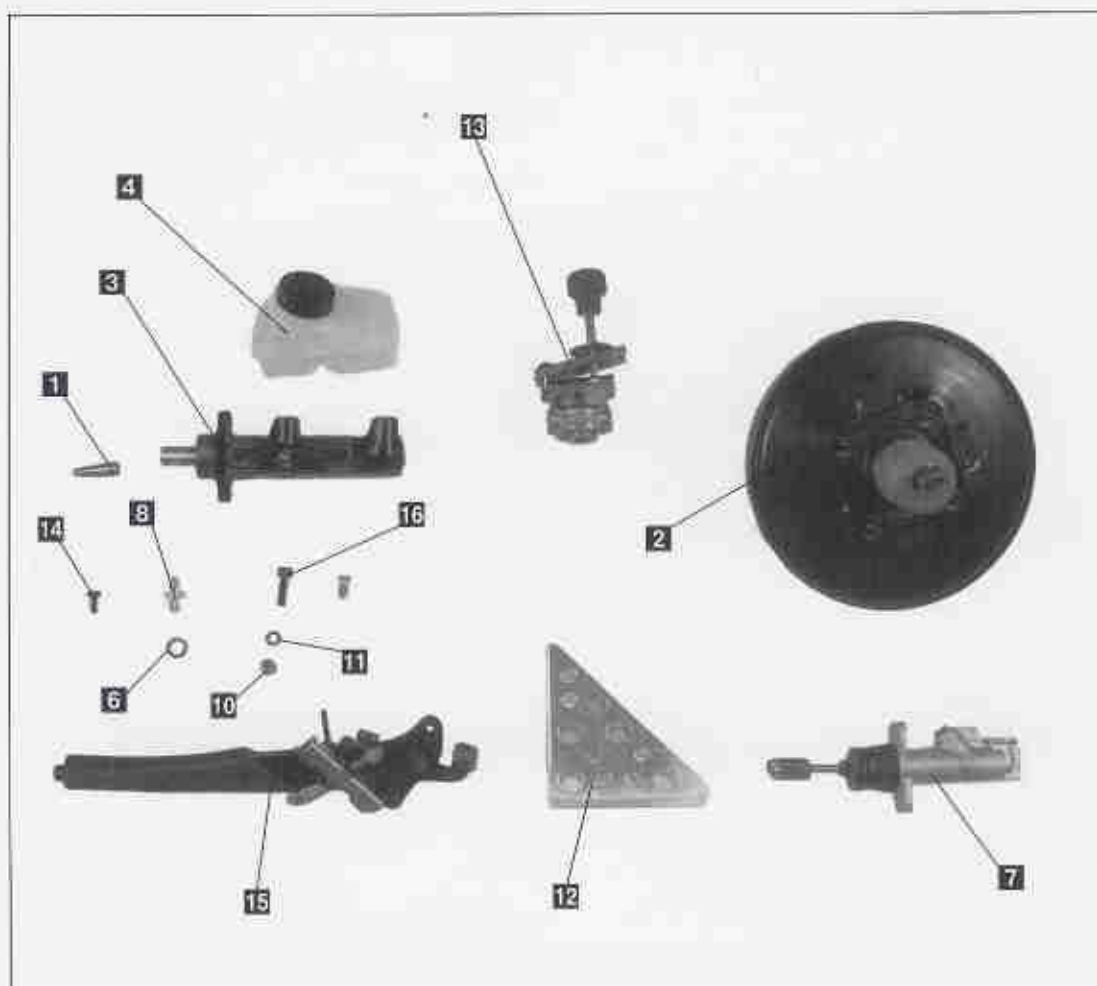

205 GTI 1900/309 GTI Gr. A

19705-00		KIT RÉPARTITION DE FREINAGE ET FREIN A MAIN HYDRAULIQUE pour freins AR 1900 SERIE (sans tuyauterie)	
1	19705-05	Prolonge tige de poussée	1
2	319705-02	Amplificateur de freinage modifié	1
3	19705-03	Maitre-cylindre Ø 25,4	1
4	87706-01	Bocal	1
6	19705-19	Joint cuivre	2
7	19705-07	Maitre-cylindre de frein à main 0,625	1
8	12004-18	Raccord girling	1
9	12004-19	Rondelle girling	1
10	16805-13	Écrou nylstop M8	2
11	16805-14	Rondelle ondulée Ø 8	2
12	17705-01	Support maitre-cylindre frein à main	1
13	17705-02	Répartiteur réglable	1
14	17705-03	Bouchon sur répartiteur	1
15	17705-10	Levier de frein à main «Fly-off»	1
16	17705-11	Vis limiteur sur support	2
17	17705-12	Rondelle Ø 7	2

COMMANDE DE FREINAGE

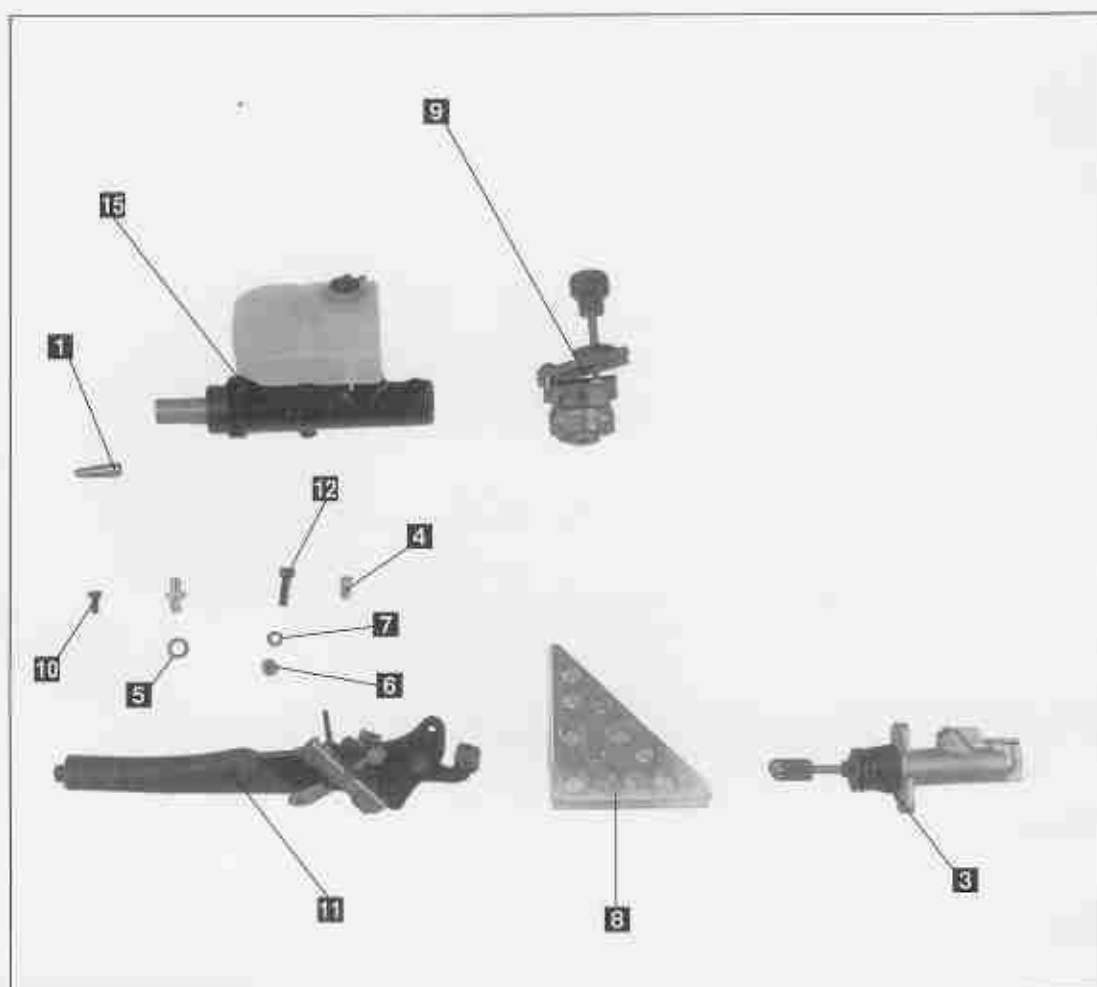

205 GTI 1900/309 GTI Gr. A

	19706-00	RÉPARTITION DE FREINAGE ET FREIN A MAIN HYDRAULIQUE pour freins AR 1900 «Evolution» (sans tuyauterie)	
1	19705-05	Prolonge tige de poussée	1
3	12004-01	Maitre-cylindre frein à main Ø 0,7	1
4	12004-18	Raccord girling	1
5	12004-19	Rondelle girling	1
6	16805-13	Ecrou nylstop M8	2
7	16805-14	Rondelle ondulée Ø 8	2
8	17705-01	Support maitre-cylindre frein à main	1
9	17705-02	Répartiteur réglable	1
10	17705-03	Bouchon sur répartiteur	1
11	17705-10	Levier de frein à main «Fly-off»	1
12	17705-11	Vis fix. limiteur	2
13	17705-12	Rondelle Ø 7	2
14	17705-18	Vis CHC M8 L = 25	2
15	319706-02	Maitre-cylindre Ø 28	1

COMMANDE DE FREINAGE

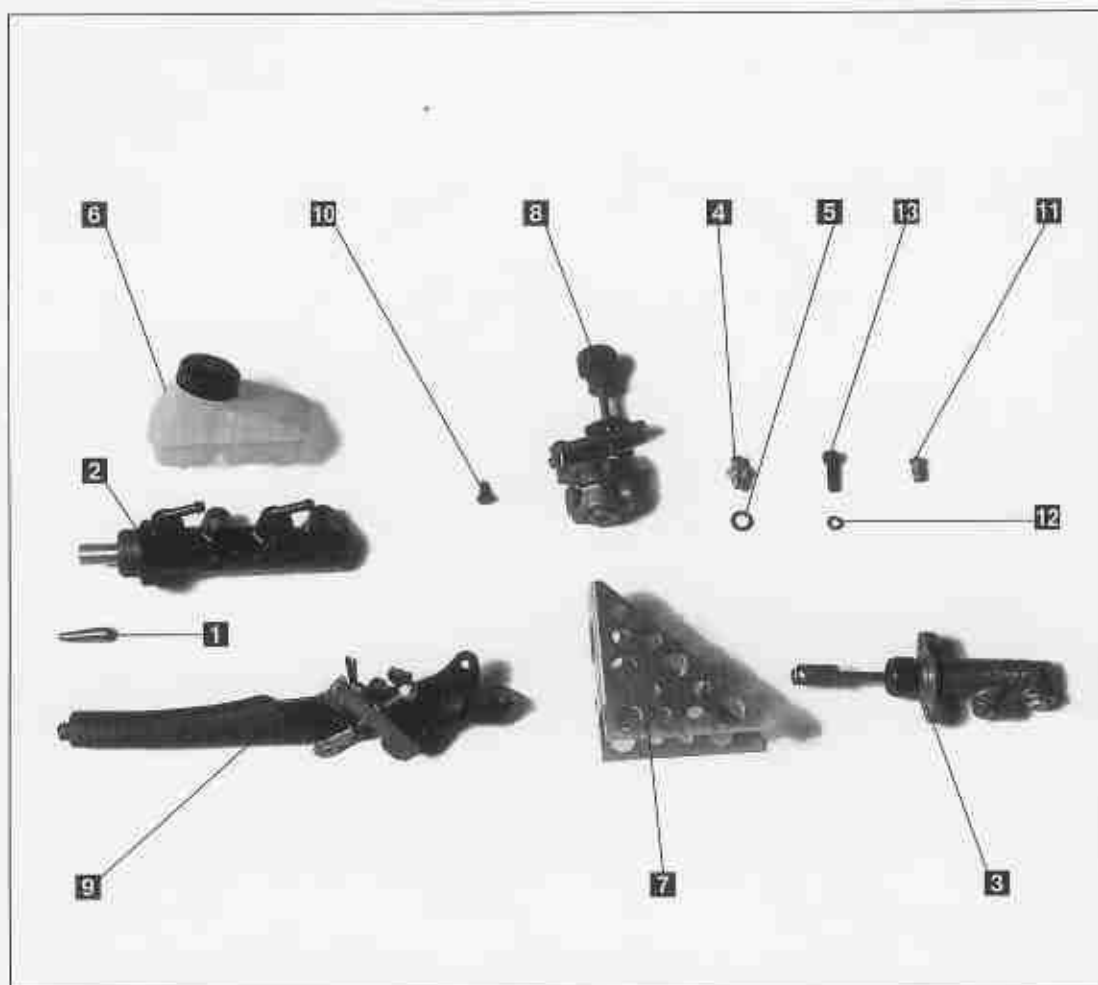

205 GTI 1600 Gr. A

	87706-00	KIT COMMANDE FREIN A MAIN HYDRAULIQUE	
1	19705-05	Prolonge tige de poussée	1
2	19705-03	Maitre-cylindre Ø 25,4	1
3	12004-01	Maitre-cylindre de frein à main	1
4	12004-18	Raccord girling	1
5	12004-19	Rondelle girling	1
6	87706-01	Réservoir	1
7	17705-01	Support maitre-cylindre à main	1
8	17705-02	Répartiteur réglable	1
9	17705-10	Levier de frein à main «Fly-off»	1
10	17705-03	Bouchon sur répartiteur	1
11	17705-11	Vis fix.limiteur	2
12	17705-12	Rondelle Ø 7	2
13	17705-18	Vis CHC M8 L = 25	2

CANALISATIONS DE FREIN

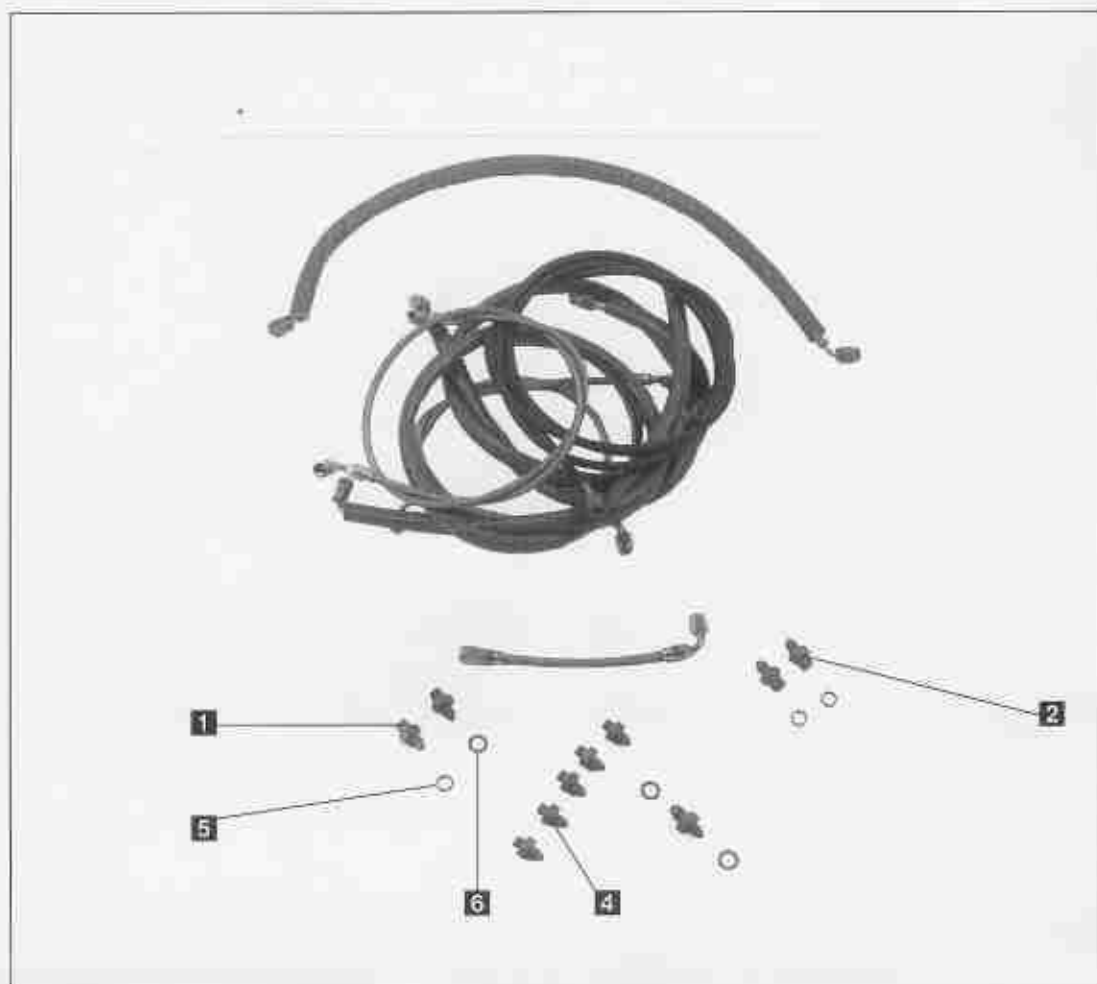

TOUS MODÈLES Gr. A

	19708-00	KIT TUYAUTERIE DE FREINAGE «AVIATION»	
	19708-01	Tube alim.étrier AVD	1
	19708-11	Tube alim.étrier AVG	1
	19708-02	Tube MC à Té AV	1
	19708-03	Tube MC à répartiteur	1
	19708-04	Tube répartiteur à MC à main	1
	19708-05	Tube MC à main à Té AR	1
	19708-06	Tube alim.étrier ARD	1
	19708-16	Tube alim.étrier ARG	1
1	19708-07	Raccord/étrier et MC	5
2	19708-08	Raccord/MC	2
3	19708-09	Raccord/MC à main	1
5	26114-09	Joint cuivre	5
6	26114-10	Joint cuivre	1
	19705-18	Raccord M10-3/8	2
	19705-19	Joint cuivre	2

CARROSSERIE

Désignation

Page

BARRE ANTI-RAPPROCHEMENT
JANTES

65

66

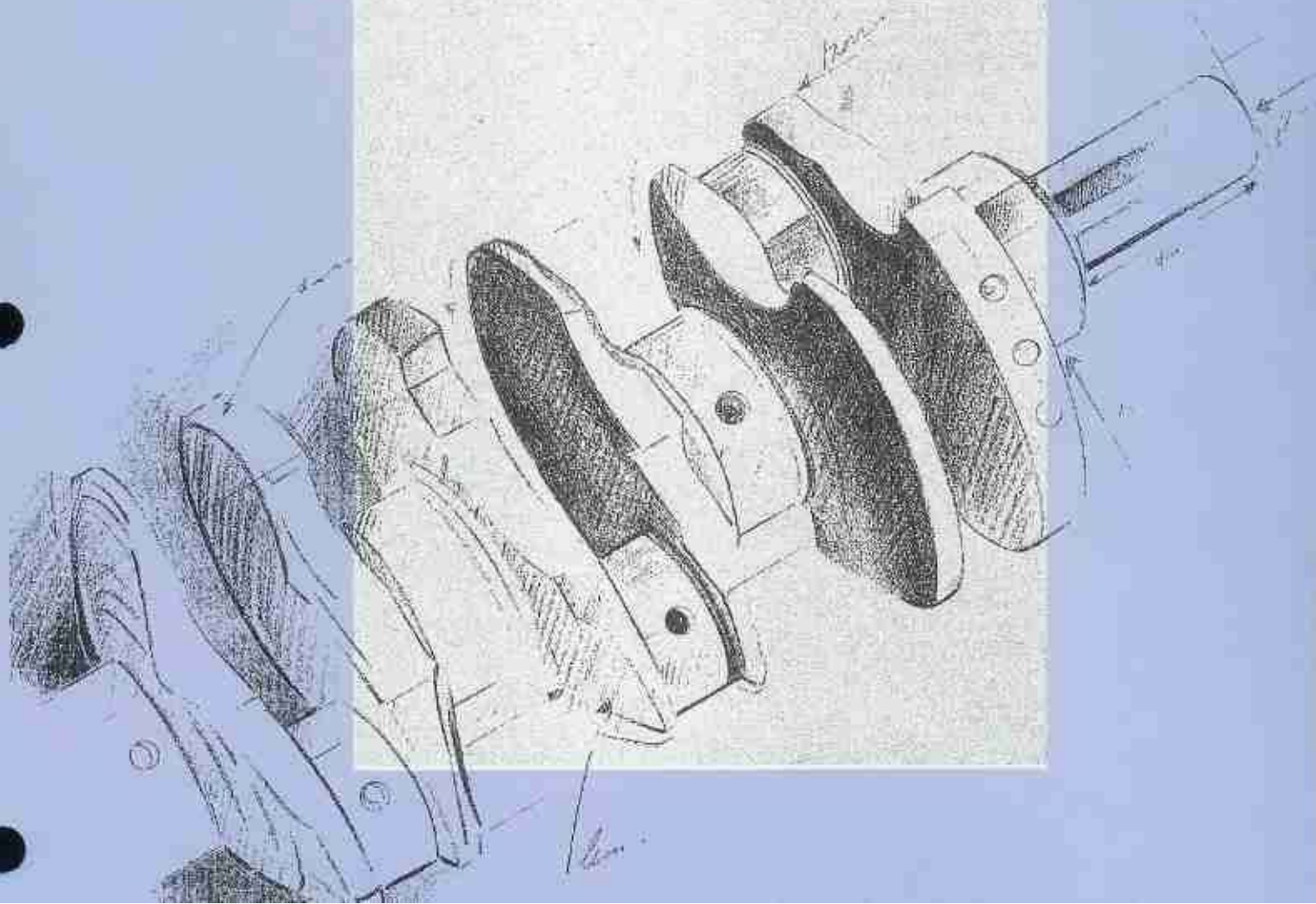

BARRE ANTI-RAPPROCHEMENT

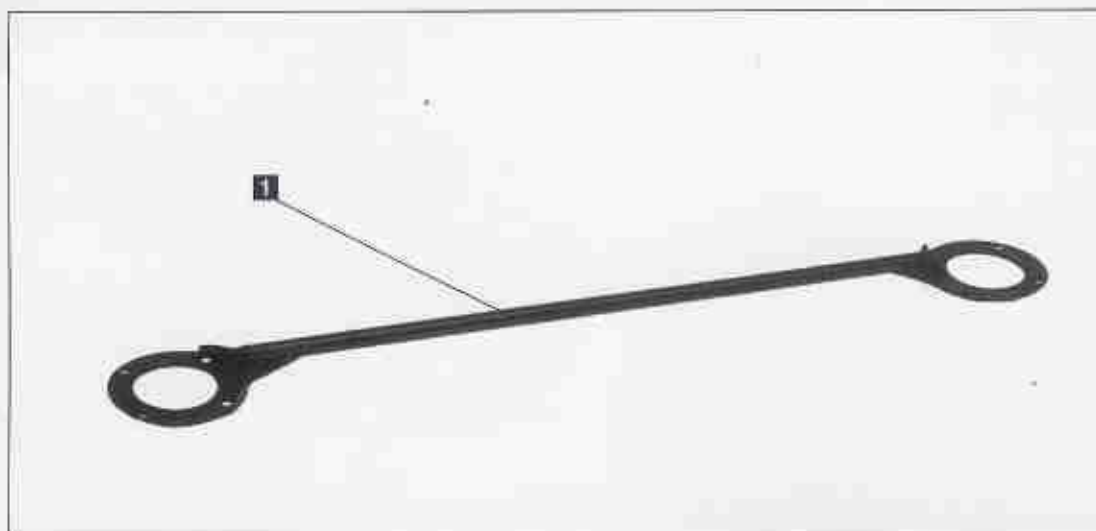

205/309 GTI

1	39802-00	Barre anti-rapprochement	309 8 soupapes
	319802-00	Barre anti-rapprochement	309 16A
	318002-00	Barre anti-rapprochement	309:16N/309 85

JANTES

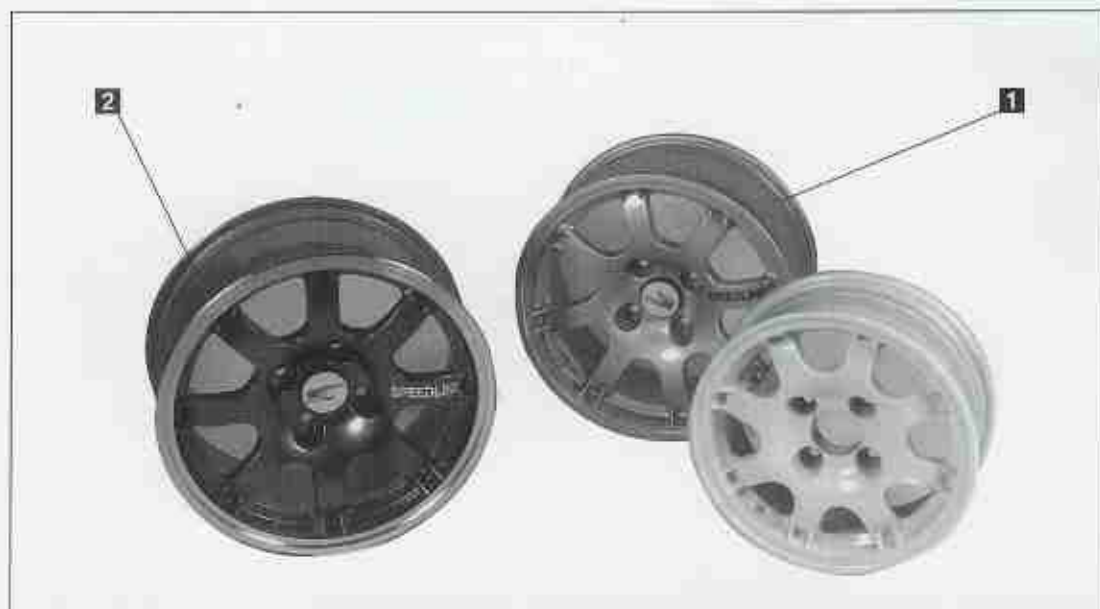

1	19814-00	Jante aluminium 6,75 J 15 gris clair	1900A
2	19824-00	Jante aluminium 6,75 J 15 «route» vernie Gris foncé	
	18004-01	Écrou de roue pour jante aluminium (utilisation course)	
	18004-05	Écrou de roue conique chromé (utilisation route)	
	17023-00	Écrou de roue à portée plate	
	17020-14	Goujon de roue L = 66 mm	
	19703-10	Goujon de roue L = 83 mm	
	18004-94	Jeu d'écrous anti-voil	
	9606-Y8	Cabochoon de roue gris clair	
	9606-Y7	Cabochoon de roue gris foncé	
	50000-00	Kit complet jantes gris foncé avec goujons, écrous, anti-voil	
	80000-00	Kit complet jantes gris clair avec goujons, écrous, anti-voil	

ACCESSOIRES

Désignation

Page

ACCESSOIRES	69
BATTERIE	70
PROJECTEURS	71
EXTINCTEURS	72
SIÈGES BAQUETS	73
COMBINAISONS	74
ACCESSOIRES	75
HARNAIS DE SÉCURITÉ	76

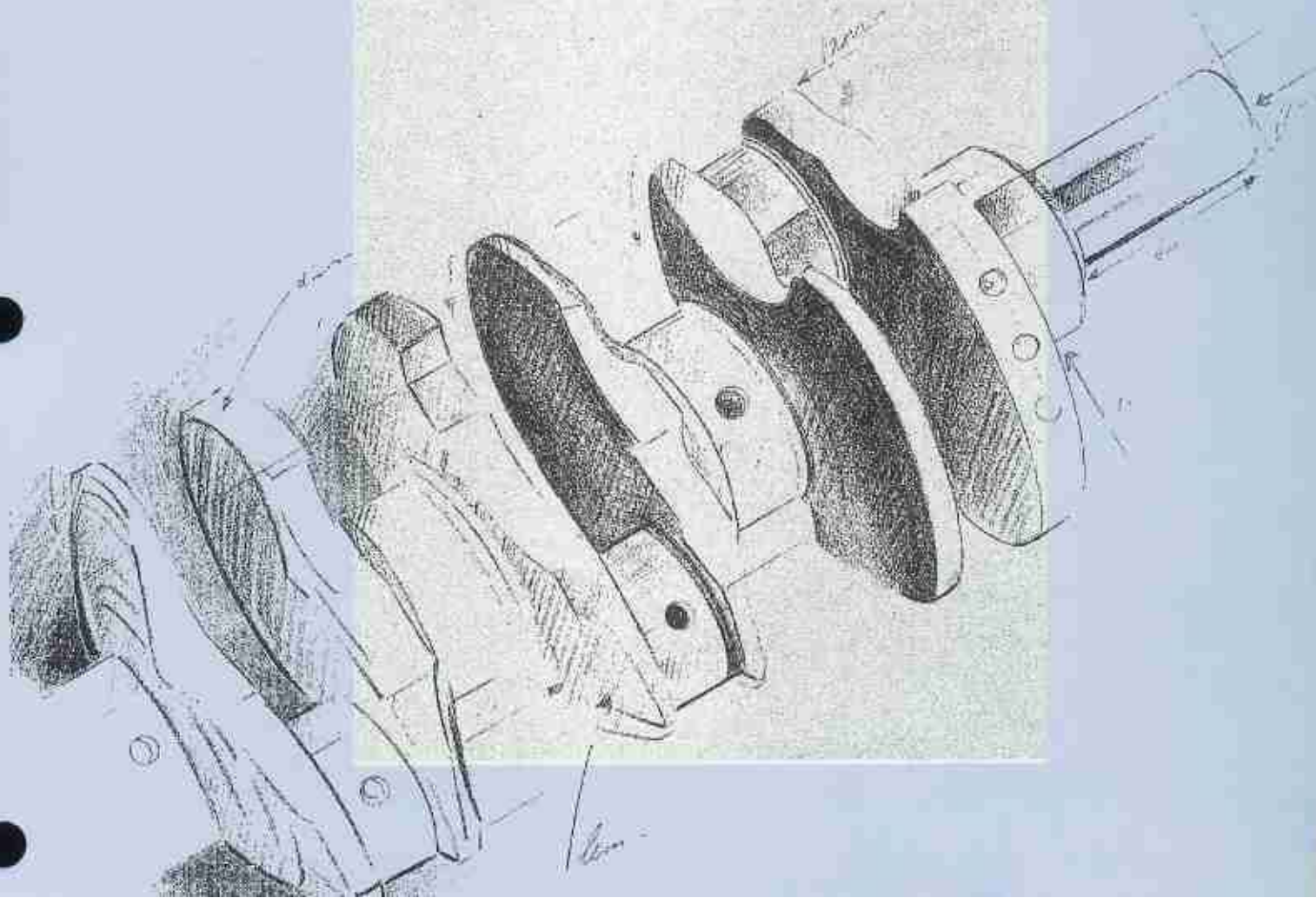

ACCESSOIRES

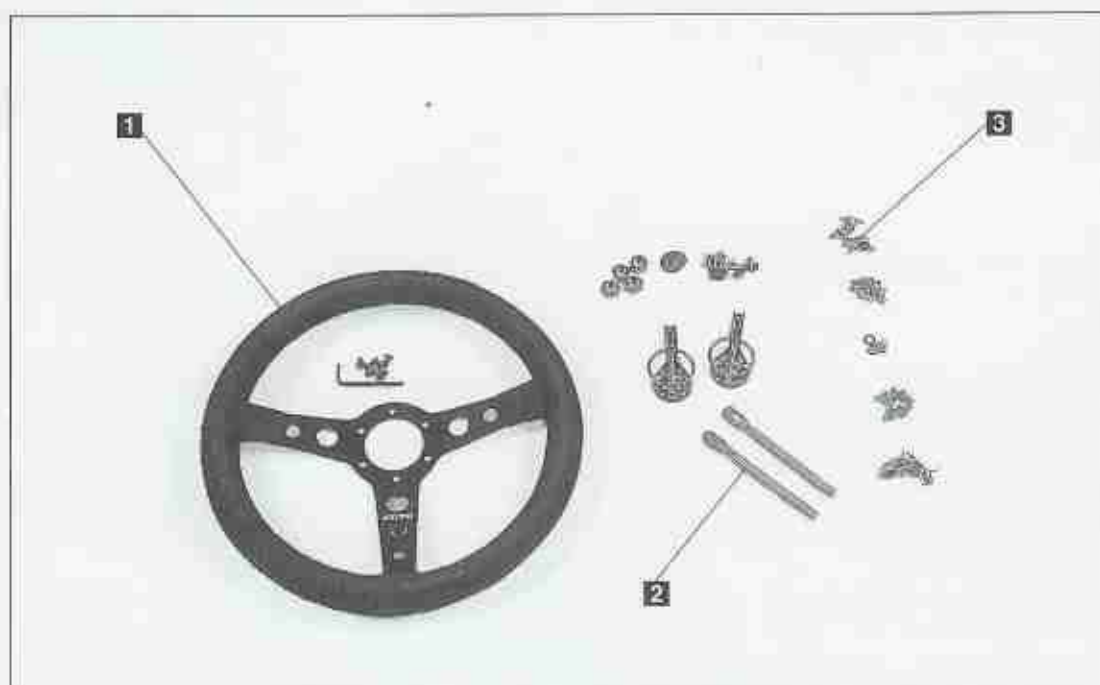

TOUS MODÈLES

1	99062-01	Volant peau retournée Ø = 350mm SPARCO 1/2 tulipe
	99061-01	Volant peau retournée Ø = 350mm Tulipe SPARCO
2	90065-00	Attache-capot à goupilles (la paire)
	394065-00	Attache-capot à ressort (la paire)
3	90054-00	Camlock (attache 1/4 de tour) ep = 4mm.
	99061-02	Moyeu pour volant "SPARCO" pour 106
	99061-03	Moyeu pour volant "SPARCO" pour 306

BATTERIE

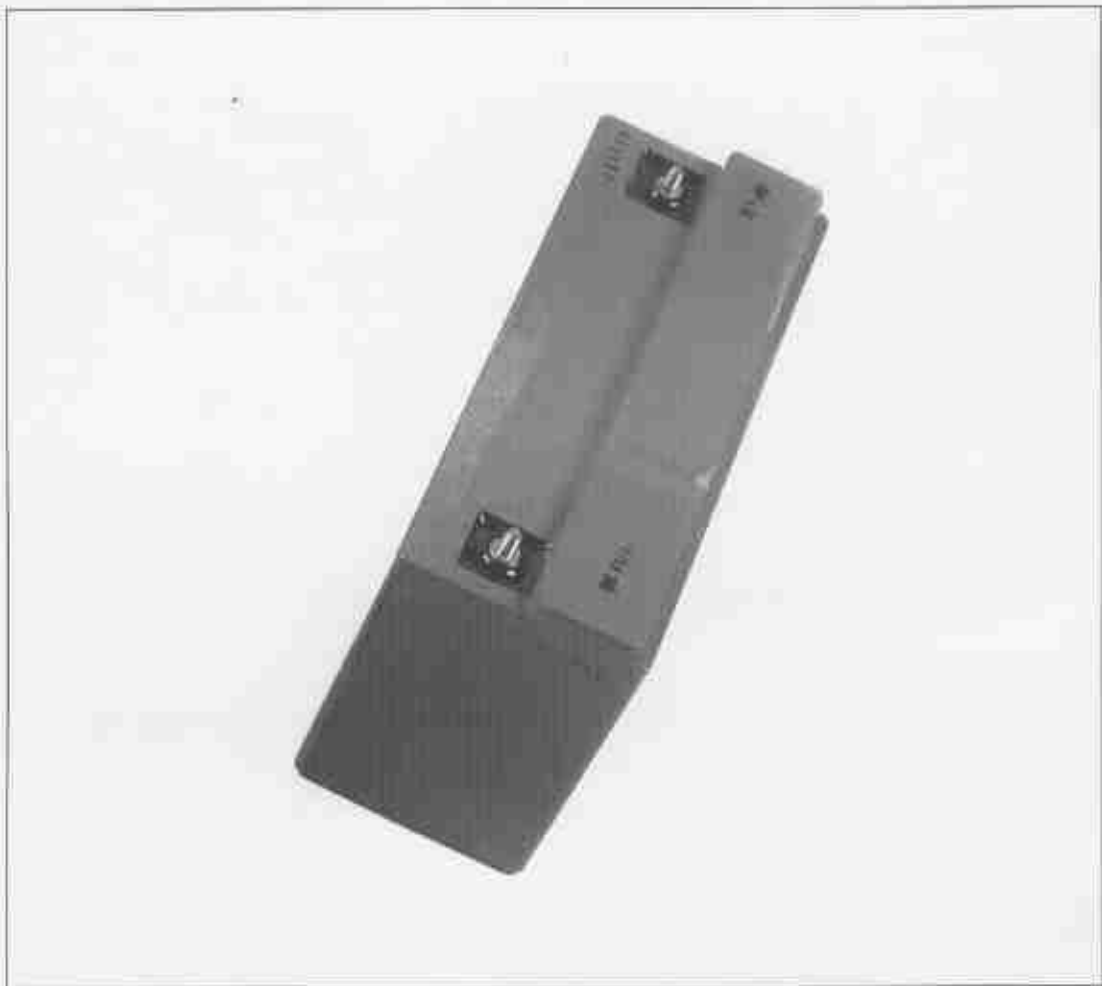

205/309

19900-01

Batterie 12 V

1

PROJECTEURS

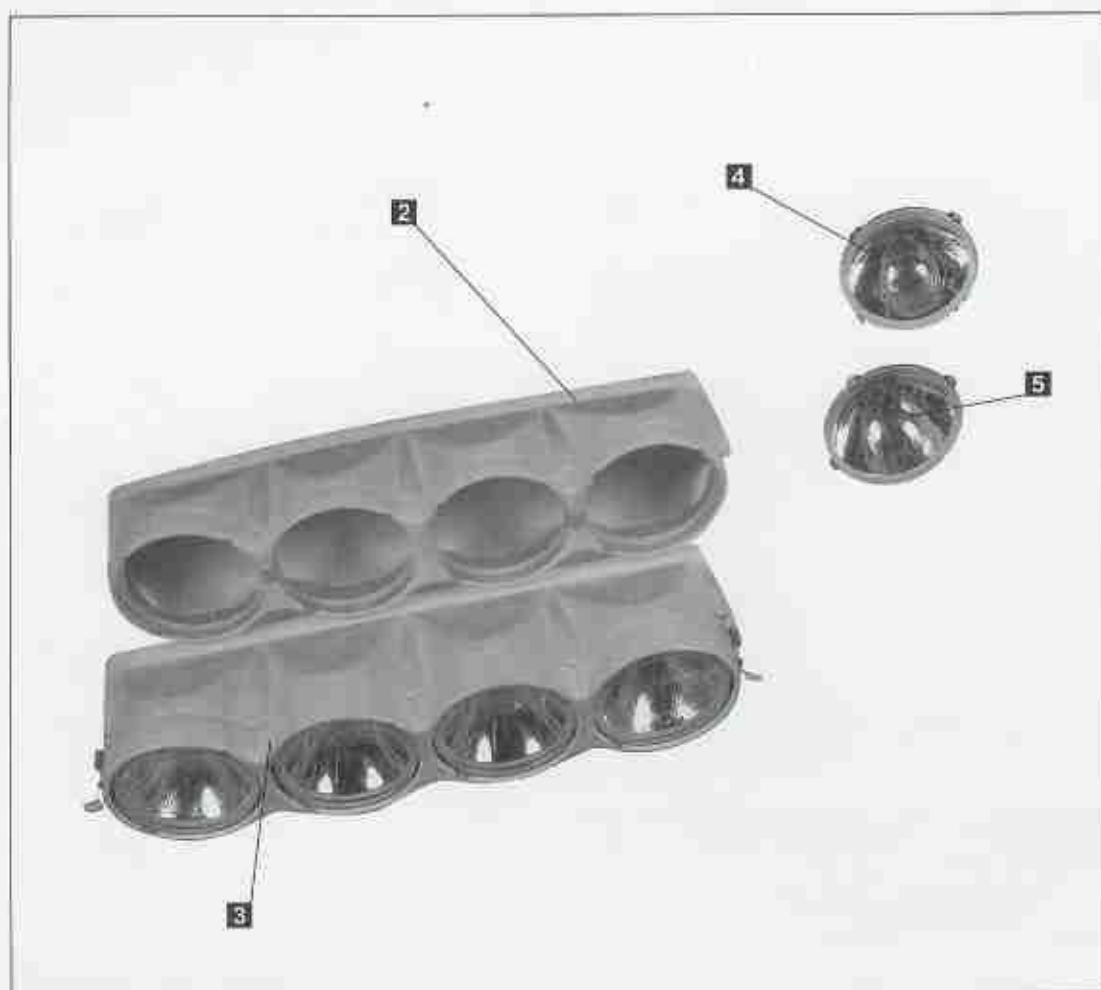

TOUS MODÈLES

2	18012-00 318012-00	Boîtier de phares pour nez de capot 205 Boîtier de phares pour nez de capot 309
3	18013-00	Rampe de phares équipée pour capot 205
4	18012-02	Optique longue portée Ø 180 mm
5	18012-03 18012-05	Optique-spot Ø 180 mm Optique anti-brouillard

EXTINCTEURS

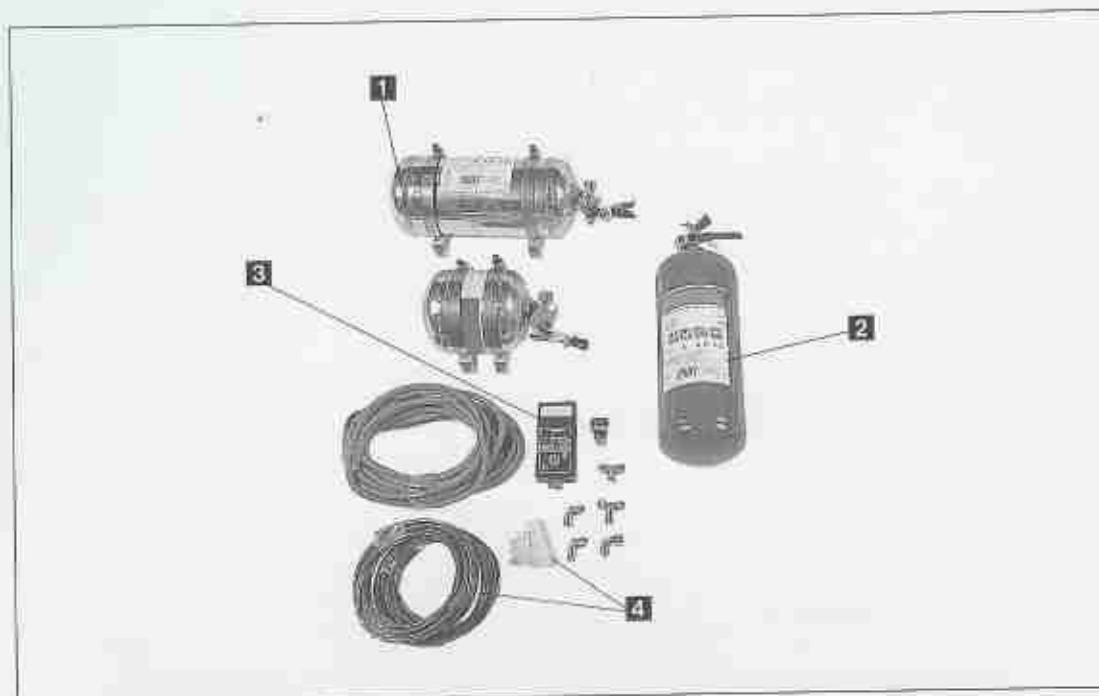

TOUS MODÈLES

1	99070-00	Kit extincteurs aluminium à commande électrique
2	99072-00	Extincteur portable acier 4kg
3	99070-01	Kit de commande électrique
4	99070-02	Kit de tubes d'extincteur

SIEGES BAQUETS



TOUS MODÈLES

99080-00	Siège baquet "EVO" PEUGEOT SPORT standard
99081-00	Siège baquet "EVO" PEUGEOT SPORT large

COMBINAISONS



Les combinaisons de pilote PEUGEOT SPORT sont bicolores BLANC/BLEU, blanc brillant en haut et jambes bleues, écusson de poitrine et dossard PEUGEOT SPORT.

TOUS TYPES

99044-00	Combinaison pilote PEUGEOT SPORT Taille 44
99046-00	Combinaison pilote PEUGEOT SPORT Taille 46
99048-00	Combinaison pilote PEUGEOT SPORT Taille 48
99050-00	Combinaison pilote PEUGEOT SPORT Taille 50
99052-00	Combinaison pilote PEUGEOT SPORT Taille 52
99054-00	Combinaison pilote PEUGEOT SPORT Taille 54
99056-00	Combinaison pilote PEUGEOT SPORT Taille 56
99058-00	Combinaison pilote PEUGEOT SPORT Taille 58
99060-00	Combinaison pilote PEUGEOT SPORT Taille 60
99062-00	Combinaison pilote PEUGEOT SPORT Taille 62

ACCESSOIRES

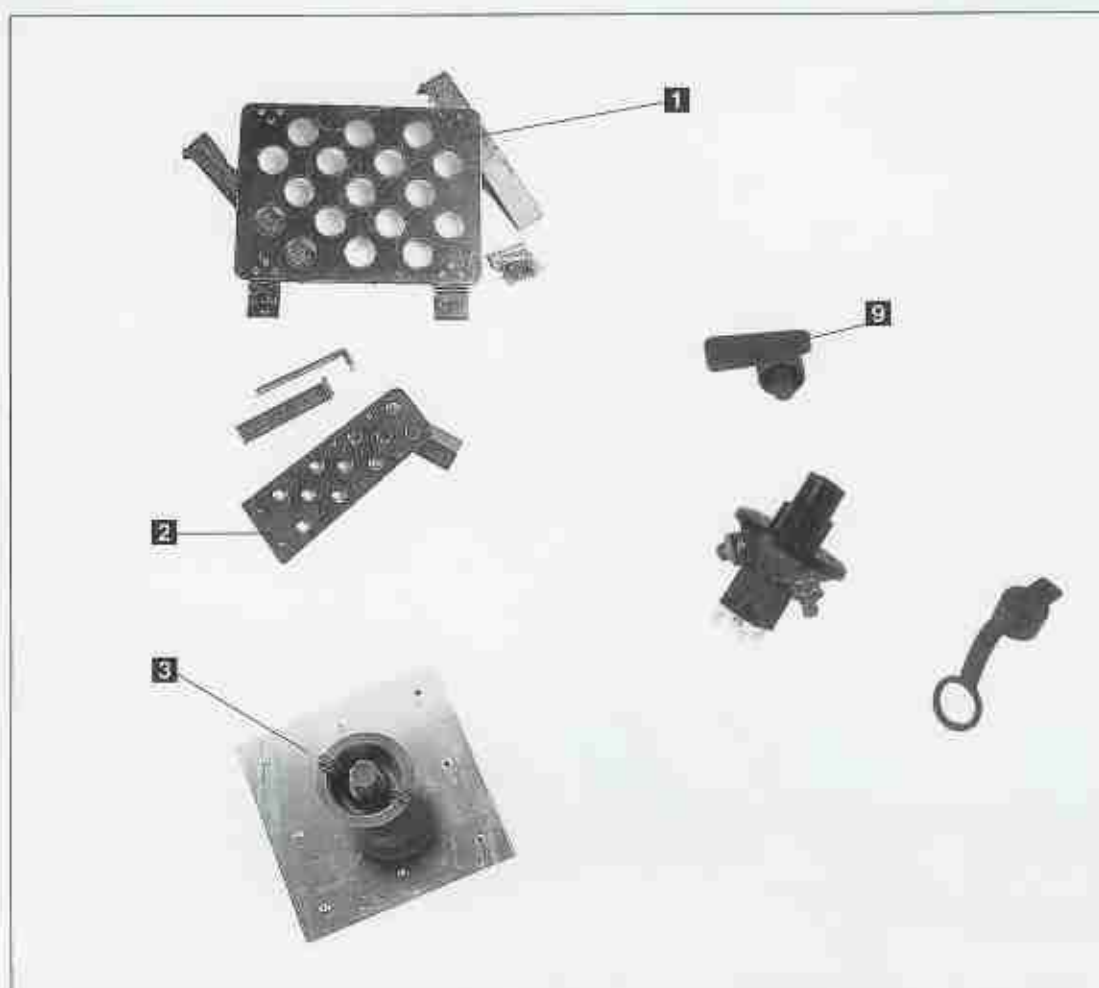

TOUS TYPES

1	99180-00	Repose-pied co-pilote
2	99182-00	Repose-pied pilote
3	94185-00	Fixation de roue de secours sur plancher AR à vis
5	94190-00	Fixation croisillon de roue sur plancher AR
9	99196-01	Coupe-circuit multi-polaire
	94196-02	Tirette coupe-circuit
	99187-00	Jeu de patins de pédales aluminium
	97187-00	Jeu de patins de pédales carbone

HARNAIS DE SECURITE

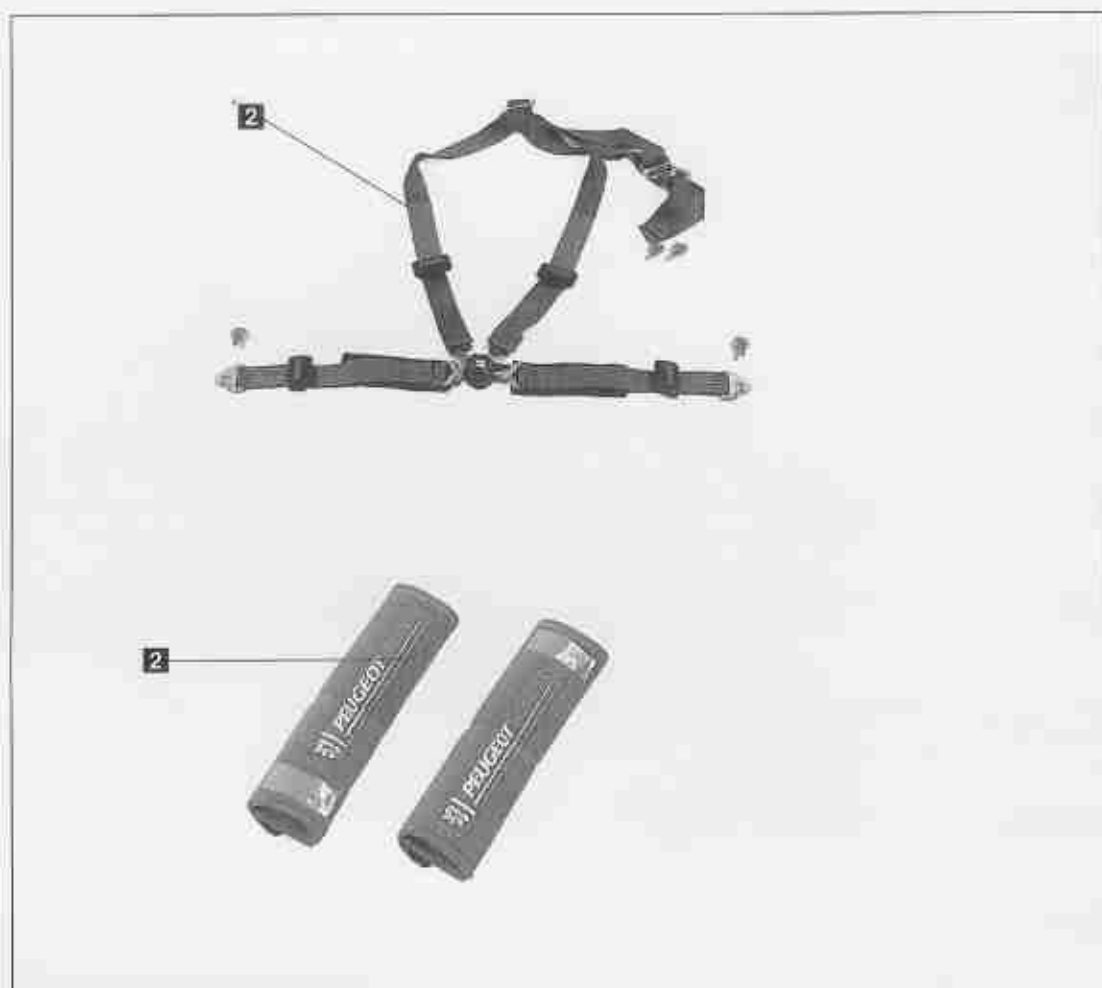

TOUS TYPES

1	99205-00	Harnais 4 points à boucle rotative 3'
2	99225-00	Paire de fourreaux d'épaules
	99206-00	Sangle 6cm point pour harnais à boucle rotative
	99250-00	Paire de fourreaux de renfort latéral d'arceau
	96201-00	Oeillet pour fixation de harnais

T A R I F F

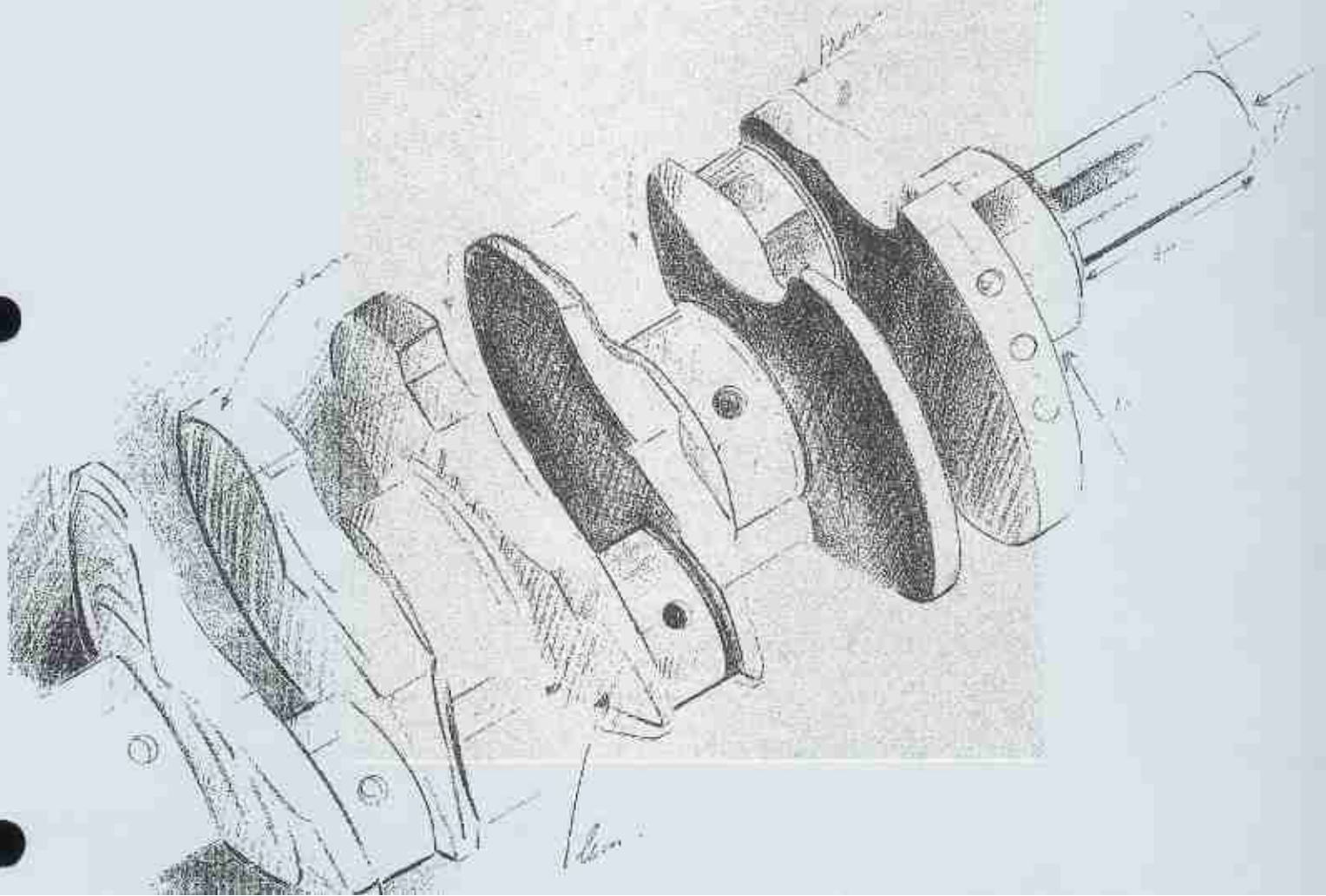

TARIF GENERAL PEUGEOT SPORT

205/309 GTI

TARIF 2001

Références	Prix H.T.	Prix EURO	Prix T.T.C.
10017-01	55,64	8,48	66,55
10017-02	55,64	8,48	66,55
16001-00	18,94	2,89	22,65
16004-02	395,90	60,35	473,50
16006-09	74,90	11,42	89,58
16007-21	240,75	36,70	287,94
16010-00	63,15	9,63	75,53
16017-00	7,67	1,17	9,18
16800-00	8809,90	1343,06	10 536,64
16803-00	1177,00	179,43	1 407,69
16901-10	74,90	11,42	89,58
16922-00	6890,80	1050,50	8 241,40
16923-00	5578,98	850,51	6 672,46
16924-00	3678,66	560,81	4 399,68
16925-00	3736,44	569,62	4 468,78
17000-00	588,50	89,72	703,85
17001-00	58,85	8,97	70,38
17005-00	248,10	37,82	296,73
17007-04	541,31	82,52	647,41
17007-05	541,31	82,52	647,41
17008-00	556,40	84,82	665,45
17009-00	556,40	84,82	665,45
17009-07	58,85	8,97	70,38
17010-00	2140,00	326,24	2 559,44
17013-03	545,65	83,18	652,59
17014-00	5395,11	822,48	6 452,55
17020-14	24,03	3,66	28,74
17021-00	1412,40	215,32	1 689,23
17022-00	321,00	48,94	383,92
17023-00	80,52	12,27	96,30
17024-00	378,92	57,77	453,19
17027-00	586,42	89,40	701,36
17030-00	1380,35	210,43	1 650,90
17031-00	1380,35	210,43	1 650,90
17032-00	329,30	50,20	393,85
17033-00	2140,00	326,24	2 559,44
17035-00	508,25	77,48	607,87
17036-00	22,56	3,44	26,98
17040-00	5758,74	877,91	6 887,45
17061-00	2210,37	336,97	2 643,61
17075-00	1168,34	178,11	1 397,34
17102-00	2688,54	409,86	3 215,49
17200-00	592,15	88,80	697,45

TVA 19,6 %

Références	Prix H.T.	Prix EURO	Prix T.T.C.
17804-00	3477,50	530,14	4 159,09
17904-00	3653,88	557,03	4 370,04
18000-00	2408,85	367,23	2 880,98
18004-01	18,04	2,75	21,58
18012-00	1506,66	229,69	1 801,96
18013-00	3584,50	546,45	4 287,06
19000-00	5368,04	818,35	6 420,18
19001-00	56,71	8,65	67,83
19006-04	44,94	6,85	53,75
19006-05	43,30	6,60	51,79
19006-06	107,00	16,31	127,97
19006-07	105,93	16,15	126,69
19009-00	192,60	29,36	230,35
19014-00	893,17	136,18	1 068,23
19015-00	819,62	124,95	980,27
19016-00	1519,40	231,63	1 817,20
19018-00	7605,49	1159,45	9 096,16
19019-00	703,71	107,28	841,63
19020-90	1848,96	281,87	2 211,36
19023-00	3115,84	475,01	3 726,54
19024-00	1415,61	215,81	1 693,07
19025-00	105,93	16,15	126,69
19031-00	437,63	66,72	523,41
19032-00	193,97	29,57	231,99
19033-00	214,00	32,62	255,94
19038-00	1939,72	295,71	2 319,90
19088-00	1369,60	208,79	1 638,04
19090-00	1411,93	215,25	1 688,67
19701-00	2642,90	402,91	3 160,91
19701-01	1498,00	228,37	1 791,61
19703-10	37,45	5,71	44,79
19703-38	1136,34	173,23	1 359,06
19704-00	460,12	70,15	550,31
19704-51	636,65	97,06	761,43
19710-00	2140,00	326,24	2 559,44
19713-03	502,90	76,67	601,47
19713-13	310,30	47,30	371,12
19713-21	620,60	94,61	742,24
19713-25	508,25	77,48	607,87
19722-00	2140,00	326,24	2 559,44
19724-00	257,12	39,20	307,52
19773-00	478,29	72,91	572,03
19800-12	1437,10	219,57	1 957,07

Références	Prix H.T.	Prix EURO	Prix T.T.C.
19812-68	1637,10	249,57	1 957,97
19814-00	1335,24	203,56	1 596,95
19824-00	1335,24	203,56	1 596,95
19868-12	2792,70	425,74	3 340,07
217005-00	770,40	117,45	921,40
21720-00	2311,20	352,34	2 764,20
219703-10	49,22	7,50	58,87
26110-00	66,34	10,11	79,34
26600-00	107,00	16,31	127,97
26700-00	288,90	44,04	345,52
30721-00	711,55	108,48	851,01
30722-00	1979,50	301,77	2 367,48
30734-00	1337,50	203,90	1 599,65
30902-00	3820,76	582,47	4 569,62
316006-09	70,62	10,77	84,46
316008-01	428,55	65,33	512,54
316010-00	365,94	55,79	437,66
316011-00	149,80	22,84	179,16
316015-00	428,55	65,33	512,54
316016-00	80,25	12,23	95,98
316100-17	4066,00	619,86	4 862,94
316800-00	11367,63	1732,98	13 595,68
316805-00	162,39	24,76	194,22
317018-00	1082,63	165,05	1 294,82
317030-01	1344,26	204,93	1 607,74
317031-01	1344,26	204,93	1 607,74
317032-00	207,51	31,63	248,16
318002-00	793,93	121,03	949,54
318012-00	1177,00	179,43	1 407,69
319003-01	4267,37	650,56	5 103,78
319003-02	4267,37	650,56	5 103,78
319006-15	69,55	10,60	83,18
319006-15E	192,60	29,36	230,35
319016-00	2247,00	342,55	2 687,41
319019-00	748,82	114,16	895,59
319020-02	401,25	61,17	479,90
319021-01	5350,00	815,60	6 398,60
319021-02	278,20	42,41	332,73
319021-10	331,70	50,57	396,71
319023-00	2996,00	456,74	3 583,22
319024-00	460,12	70,15	550,31
319028-04	428,00	65,25	511,89
319100-05	3317,00	505,67	3 967,13
319704-00	1457,23	222,15	1 742,85
319705-10	559,36	85,27	669,00
319711-00	2273,53	346,60	2 719,14
319716-00	4601,00	701,42	5 502,80
319800-00	36989,88	5639,07	44 239,89
319801-00	36989,88	5639,07	44 239,89
339701-01	2675,00	407,80	3 199,30
339704-00	9480,20	1445,25	11 338,32
339704-55	1364,25	207,98	1 631,64

Références	Prix H.T.	Prix EURO	Prix T.T.C.
339704-59	1364,25	207,98	1 631,64
339704-78	1364,25	207,98	1 631,64
39090-00	1455,20	221,84	1 740,42
394065-00	107,00	16,31	127,97
39500-56	101,65	15,50	121,57
39721-00	1412,40	215,32	1 689,23
39802-00	1046,55	159,54	1 251,67
50000-00	4524,88	689,81	5 411,76
70017-01	61,20	9,33	73,20
719026-00	1926,00	293,62	2 303,50
719704-00	8506,50	1296,81	10 173,77
73085-00	3789,21	577,66	4 531,90
73086-00	2054,40	313,19	2 457,06
77704-04	620,60	94,61	742,24
79013-01	2203,96	335,99	2 635,94
79013-02	2203,96	335,99	2 635,94
80000-00	4524,88	689,81	5 411,76
87004-00	406,60	61,99	486,29
87006-02	1391,00	212,06	1 663,64
87007-01	658,60	100,40	787,68
87007-02	658,60	100,40	787,68
87037-00	38,52	5,87	46,07
87703-00	9202,00	1402,84	11 005,59
87704-04	288,90	44,04	345,52
87706-00	4194,40	639,43	5 016,50
89500-57	101,65	15,50	121,57
90057-00	22,56	3,44	26,98
94065-00	101,65	15,50	121,57
94180-00	256,80	39,15	307,13
94181-00	160,50	24,47	191,96
94185-00	197,95	30,18	236,75
94190-00	197,95	30,18	236,75
94196-01	192,60	29,36	230,35
94196-02	64,20	9,79	76,78
94200-00	535,00	81,56	639,86
94205-00	1562,20	238,16	1 868,39
94206-00	232,19	35,40	277,70
94210-00	256,80	39,15	307,13
94211-00	342,40	52,20	409,51
94250-00	663,40	101,13	793,43
96060-02	299,60	45,67	358,32
96061-01	738,30	112,55	883,01
96061-205	214,00	32,62	255,94
96062-01	743,65	113,37	889,41
96070-00	2931,80	446,95	3 506,43
96072-00	422,65	64,43	505,49
96080-00	2214,90	337,66	2 649,02
96081-00	2653,60	404,54	3 173,71
96201-00	16,05	2,45	19,20
96208-00	1358,90	207,16	1 625,24
99044-00	3852,00	587,23	4 606,99
99046-00	3852,00	587,23	4 606,99

Références	Prix H.T.	Prix EURO	Prix T.T.C.
99050-00	3852,00	587,23	4 606,99
99052-00	3852,00	587,23	4 606,99
99054-00	3852,00	587,23	4 606,99
99056-00	3852,00	587,23	4 606,99
99058-00	3852,00	587,23	4 606,99
99060-00	3852,00	587,23	4 606,99
99061-01	1064,65	162,30	1 273,32
99061-02	309,23	47,14	369,84
99061-03	309,23	47,14	369,84
99062-01	818,55	124,79	978,99
99062-00	3852,00	587,23	4 606,99
99064-00	3852,00	587,23	4 606,99
99070-00	3092,30	471,42	3 698,39

Références	Prix H.T.	Prix EURO	Prix T.T.C.
99072-00	529,65	80,74	633,46
99080-00	2835,50	432,27	3 391,26
99180-00	267,50	40,78	319,93
99181-00	417,30	63,62	499,09
99182-00	129,04	19,67	154,33
99185-00	224,70	34,26	268,74
99187-00	128,40	19,57	153,57
99190-00	96,30	14,68	115,17
99191-00	160,50	24,47	191,96
99196-01	251,45	38,33	300,73
99205-00	1230,50	187,59	1 471,68
99225-00	96,30	14,68	115,17